

RACING HANDBRAKE

— 产品说明书/ User Manual —



EN

DE

FR

IT

ES

RU

NL

PT

PL

TR

HU

日本語

繁體中文

简体中文

EN WARNING

- Please read this user manual carefully before operation.
- Avoid strong vibration and dropping from heights.
- Do not disassemble, modify, or repair on your own.
- Prevent water or other liquids from entering the product to avoid damage.
- Avoid storing in damp, high-temperature, or oily environments.
- Use appropriate force when connecting and removing devices.
- Children should use this product under adult supervision.

DE WARNUNG

- Bitte lesen Sie dieses Handbuch sorgfältig durch, bevor Sie Ihr Spielerlebnis beginnen.
- Vermeiden Sie starke Vibrationen und Stürze aus großer Höhe.
- Zerlegen, modifizieren oder reparieren Sie das Produkt nicht selbst.
- Vermeiden Sie das Eindringen von Wasser oder anderen Flüssigkeiten, um Schäden zu vermeiden.
- Vermeiden Sie die Lagerung in feuchten, heißen oder öligen Umgebungen.
- Wenden Sie beim Anschließen und Entfernen von Geräten angemessene Kraft an.
- Kinder sollten dieses Produkt nur unter Aufsicht von Erwachsenen verwenden.

FR AVERTISSEMENT

- Veuillez lire attentivement ce manuel avant utilisation.
- Évitez les vibrations fortes et les chutes en hauteur.
- Ne démontez, ne modifiez et ne réparez pas l'appareil vous-même.
- Empêchez l'eau ou d'autres liquides de pénétrer dans le produit.
- Évitez de stocker le produit dans des environnements humides, à haute température ou gras.
- Appliquez une force appropriée lors de la connexion/déconnexion des périphériques.
- Les enfants doivent utiliser ce produit sous surveillance adulte.

IT AVVERTENZA

- Leggere attentamente il manuale prima dell'uso.
- Evitare vibrazioni forti e cadute da altezze.
- Non smontare, modificare o tentare riparazioni autonomamente.
- Evitare che acqua o altri liquidi penetrino nel prodotto per prevenire danni.
- Evitare di conservare il prodotto in ambienti umidi, ad alta temperatura o oleosi.
- Utilizzare una forza appropriata durante il collegamento e la rimozione dei dispositivi.
- I bambini devono utilizzare il prodotto sotto la supervisione di un adulto.

ES ADVERTENCIA

- Lea detenidamente este manual de usuario antes de utilizar el producto.
- Evite vibraciones fuertes y caídas desde alturas.
- No desensamble, modifique o repare el producto por su cuenta.
- Evite que agua u otros líquidos entren en el producto para prevenir daños.
- No lo almacene en ambientes húmedos, de alta temperatura o con presencia de grasa.
- Aplique fuerza adecuada al conectar o desconectar dispositivos.
- Los niños deben utilizar este producto bajo supervisión de un adulto.

RU ПРЕДУПРЕЖДЕНИЕ

- Перед началом эксплуатации внимательно прочтите данное руководство пользователя.
- Избегайте сильной вибрации и падения с высоты.
- Не разбирайте, не модифицируйте и не ремонтируйте самостоятельно.
- Не допускайте попадания воды или других жидкостей в изделие, чтобы избежать повреждений.
- Не храните во влажной, высокотемпературной или задымленной среде.
- Применяйте соответствующие усилия при подключении и отключении устройств.
- Дети должны использовать это изделие под присмотром взрослых.

NL WAARSCHUWING

- Lees deze gebruikershandleiding zorgvuldig door voor gebruik.
- Vermijd sterke trillingen en vallen van grote hoogtes.
- Demonteer, wijzig of repareer het product niet zelf.
- Voorkom dat er water of andere vloeistoffen in het product komen om schade te voorkomen.
- Vermijd opslag in vochtige, hoge-temperatuur- of vette omgevingen.
- Gebruik de juiste kracht bij het aansluiten en loskoppelen van apparaten.
- Kinderen dienen dit product onder toezicht van een volwassene te gebruiken.

PT OSTRZEŻENIA

- Leia o manual cuidadosamente antes de usar.
- Evite vibrações fortes e quedas.
- Não desmonte ou repare o produto por conta própria.
- Evite contato com líquidos.
- Armazene em local seco, longe de calor ou óleo.
- Use força adequada ao conectar/desconectar dispositivos.
- Crianças devem usar sob supervisão adulta.

TR UYARI

- Lütfen işleme geçmeden önce bu kullanım kılavuzunu dikkatlice okuyun.
- Şiddetli titreşim ve yüksekten düşürmeden kaçının.
- Kendi başınıza sökmeyin, değiştirmeyin veya tamir etmeyin.
- Ürünün su veya diğer sıvılarla temas etmesini önleyin, aksi takdirde hasar oluşabilir.
- Nemli, yüksek sıcaklıklı veya yağlı ortamlarda saklamaktan kaçının.
- Cihazları bağlarken ve çıkarırken uygun kuvvet kullanın.
- Çocuklar bu ürünü yetişkin gözetiminde kullanmalıdır.

繁體中文 警告

- 操作前請仔細閱讀說明書。
- 避免強烈振動及重力跌落。
- 請勿自行分拆、改裝及修理。
- 避免水或其他液體進入產品內部，以免造成損壞。
- 避免存放於潮濕、高溫、油煙等場所。
- 連接和移除設備時，注意用力適當。
- 兒童需在成年人的監護下使用本產品。

简体中文 警告

- 操作前请仔细阅读说明书。
- 避免强烈振动及重力跌落。
- 请勿自行分拆、改装及修理。
- 避免水或其它液体进入产品内部，以免造成损坏。
- 避免存放于潮湿、高温、油烟等场所。
- 连接和移除设备时，注意用力适当。
- 儿童需在成年人的监护下使用本产品。

PL OSTRZEŻENIE

- Przed rozpoczęciem użytkowania należy uważnie przeczytać instrukcję obsługi.
- Unikać silnych wibracji i upadków z wysokości.
- Nie demontować, modyfikować ani naprawiać samodzielnie.
- Zapobiegać przedostawaniu się wody lub innych płynów do produktu, aby uniknąć uszkodzenia.
- Unikać przechowywania w wilgotnych, wysokotemperaturowych lub oleistych środowiskach.
- Podczas podłączania i odłączania urządzeń należy używać odpowiedniej siły.
- Dzieci powinny korzystać z tego produktu pod nadzorem osoby dorosłej.

HU FIGYELMEZTETÉS

- A működtetés előtt kérjük, olvassa el figyelmesen ezt a felhasználói kézikönyvet.
- Kerülje az erős rázkódást és magasból való leejtést.
- Ne szerelje szét, módosítsa vagy javítsa saját maga.
- Megakadályoznia, hogy víz vagy más folyadék kerüljön a termékbe, hogy elkerülje a károsodást.
- Kerülje a nedves, magas hőmérsékletű vagy olajos környezetektől történő tárolást.
- Használjon megfelelő erőt az eszközök csatlakoztatásakor és eltávolításakor.
- A gyermekek felnőtt felügyelete mellett használják ezt a terméket.

日本語 警告

- 本製品を操作する前に、本ユーザーマニュアルをよくお読みください。
- 強い振動や高所からの落下を避けてください。
- 自分で分解、改造、修理をしないでください。
- 製品の損傷を防ぐため、水やその他の液体が入らないようにしてください。
- 湿気が多い場所、高温の場所、または油分の多い環境での保管を避けてください。
- デバイスの接続や取り外しの際は、適切な力で行ってください。
- 子供が使用する場合は、必ず大人の監督のもとで使用してください。

   : PXNgame

 YouTube : PXN Official

 Discord : PXN

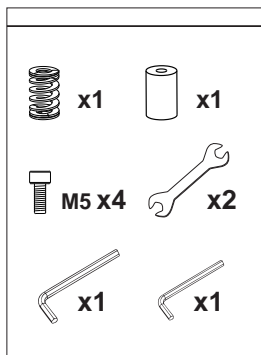
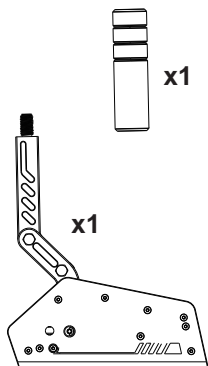

FOR

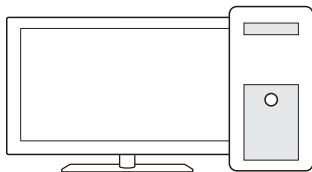

PC (Windows 7/ 8/ 10/ 11)



1

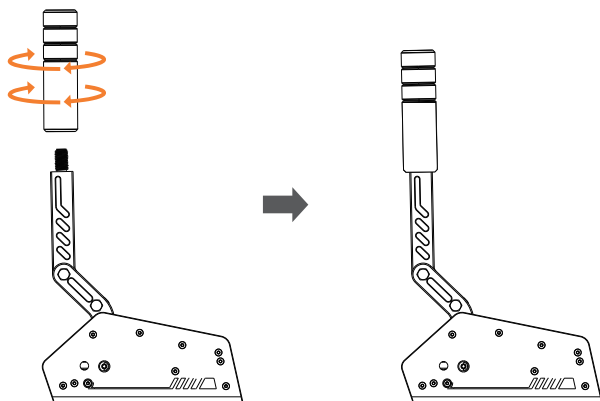

2

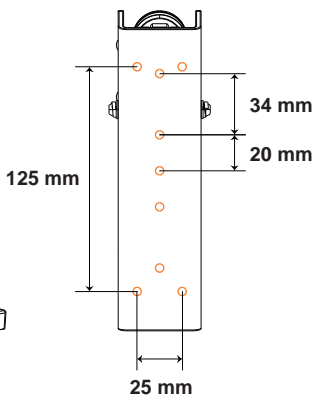
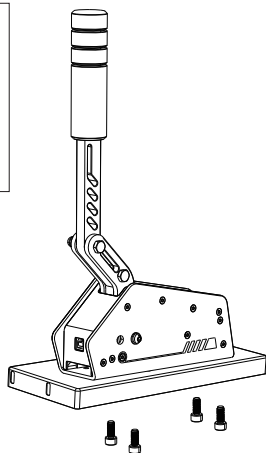
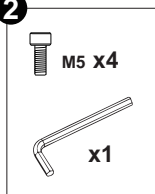



ADJUSTING THE ANGLE

调节角度

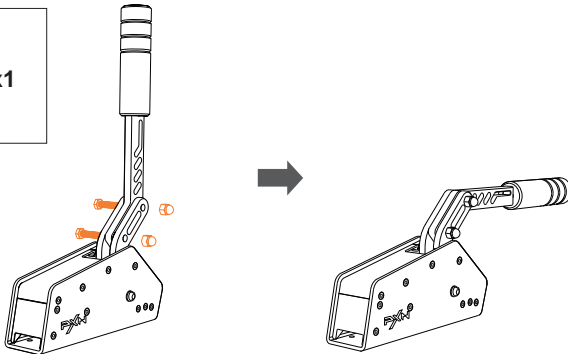
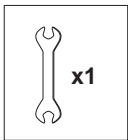

EN * Adjusting the Angle

Step 1 Use the Open End Wrench to remove the two screws and nuts on the connecting rod.

Step 2 Rotate the connecting rod 90 degrees and tighten the screws to adjust the angle.

DE * Winkelverstellung

Schritt 1 Verwenden Sie einen Flachrundschlüssel, um die beiden Schrauben und Muttern an der Verbindungsstange zu entfernen.

Schritt 2 Drehen Sie die Verbindungsstange um 90 Grad und ziehen Sie die Schrauben fest, um den Winkel einzustellen.

FR * Réglage de l'angle

Étape 1 Utilisez une clé à molette pour retirer les deux vis et écrous de la bielle de connexion.

Étape 2 Faites pivoter la bielle de connexion de 90 degrés et serrez les vis pour ajuster l'angle.

IT * Regolazione dell'angolo

Passo 1 Utilizzare una chiave a brugola per rimuovere le due viti e dadi sul biellino di collegamento.

Passo 2 Ruotare il biellino di collegamento di 90 gradi e stringere le viti per regolare l'angolo.

ES * Ajuste del ángulo

Paso 1 Usa una llave fija para quitar los dos tornillos y tuercas de la barra de conexión.

Paso 2 Gira la barra de conexión 90 grados y aprieta los tornillos para ajustar el ángulo.

RU * Регулировка угла

Шаг 1 Используйте рожковый ключ, чтобы открутить два винта и гайки на соединительной штанге.

Шаг 2 Поверните соединительную штангу на 90 градусов и затяните винты, чтобы отрегулировать угол.

NL * Hoekaanpassing

Stap 1 Gebruik een moersleutel om de twee schroeven en moeren op de verbindingsstang te verwijderen.

Stap 2 Draai de verbindingsstang 90 graden en draai de schroeven vast om de hoek aan te passen.

PT * Ajuste do Ângulo

Passo 1 Utilize uma chave de boca para remover os dois parafusos e porcas da barra de conexão.

Passo 2 Gire a barra de conexão em 90 graus e aperte os parafusos para ajustar o ângulo.

PL * Regulacja kąta

Krok 1 Użyj klucza płaskiego, aby usunąć dwa śruby i nakrętki na szynie łączącej.

Krok 2 Obróć szynę łączącą o 90 stopni i dokręć śruby, aby dostosować kąt.

TR * Açı Ayarlama

Adım 1 Bağlantı çubuğundaki iki vida ve somunu çıkarmak için açık uçlu anahtar kullanın.

Adım 2 Bağlantı çubuğunu 90 derece döndürün ve açıyı ayarlamak için vidaları sıkın.

HU * Szögbeállítás

1. lépés Használjon nyílábú kulcsot a csatlakozó rudon lévő két csavar és anyag eltávolítására.

2. lépés Fordítsa el a csatlakozó rudat 90 fokkal, és csavarja össze a csavarokat a szög beállításához.

日本語 * 角度調整方法

ステップ 1 開口レンチを使用し、コネクティングロッドのネジとナットを 2 つ取り外してください。

ステップ 2 コネクティングロッドを 90 度回転させ、ネジを締め付けて角度を調整してください。

繁體中文 * 調整角度

步驟一 使用六角開口扳手將連接桿上的兩顆螺絲與螺母取下。

步驟二 將連接桿旋轉 90 度並將螺絲鎖緊即可。

簡體中文 * 调节角度

步骤一 使用六角开口扳手将连接杆上的两颗螺丝和螺母取下。

步骤二 将连接杆调转90度并将螺丝锁紧即可。



ADJUSTING THE TRAVEL

调节行程

1

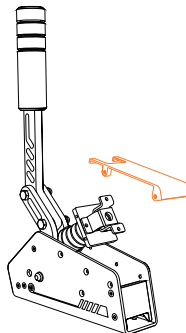
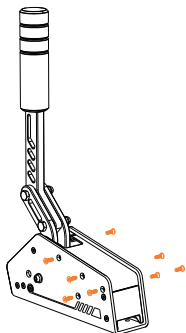
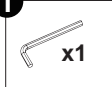

2

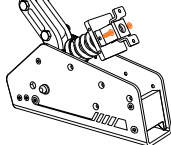
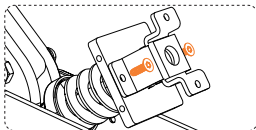

3

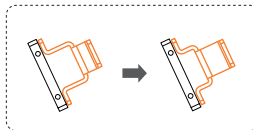

Flip and install

翻转安装

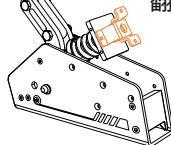

EN * Adjusting the Travel

Step 1 Use the M3 Allen wrench to remove the screws on the top cover and side fixing screws.

Step 2 Use the M3 Allen wrench to remove the two screws on the limit plate.

Step 3 Flip the limit plate and secure it with screws to complete the travel adjustment.

DE * Hubverstellung

Schritt 1 Verwenden Sie einen M3-Inbusschlüssel, um die Schrauben auf der Oberabdeckung und die seitlichen Befestigungsschrauben zu entfernen.

Schritt 2 Verwenden Sie einen M3-Inbusschlüssel, um die beiden Schrauben auf der Begrenzungsplatte zu entfernen.

Schritt 3 Drehen Sie die Begrenzungsplatte um, befestigen Sie sie mit Schrauben und vervollständigen Sie so die Hubverstellung.

FR * Réglage de la course

Étape 1 Utilisez une clé Allen M3 pour retirer les vis du couvercle supérieur et les vis de fixation latérales.

Étape 2 Utilisez une clé Allen M3 pour retirer les deux vis de la plaque limite.

Étape 3 Retournez la plaque limite, fixez-la avec des vis pour compléter le réglage de la course.

IT * Regolazione della corsa

Passo 1 Utilizzare una chiave Allen M3 per rimuovere le viti del coperchio superiore e le viti di fissaggio laterali.

Passo 2 Utilizzare una chiave Allen M3 per rimuovere le due viti della piastra limitatrice.

Passo 3 Capovolgete la piastra limitatrice, fissatela con le viti e completate la regolazione della corsa.

ES * Ajuste de la carrera

Paso 1 Usa una llave Allen M3 para quitar los tornillos de la tapa superior y los tornillos de fijación laterales.

Paso 2 Usa una llave Allen M3 para quitar los dos tornillos de la placa limitadora.

Paso 3 Voltea la placa limitadora, fíjala con tornillos y completa el ajuste de la carrera.

RU * Регулировка хода

Шаг 1 Используйте шестигранный ключ M3, чтобы открутить винты на верхней крышке и боковые крепежные винты.

Шаг 2 Используйте шестигранный ключ M3, чтобы открутить два винта на ограничительной плите.

Шаг 3 Переверните ограничительную плиту, закрепите ее винтами и завершите регулировку хода.

NL * Slagregeling

Stap 1 Gebruik een M3-inafschroevendraaier om de schroeven op de bovenklep en de zijkantbevestigingsschroeven te verwijderen.

Stap 2 Gebruik een M3-inafschroevendraaier om de twee schroeven op de begrenzingsplaat te verwijderen.

Stap 3 Keer de begrenzingsplaat om, bevestig hem met schroeven en voltooi zo de slagregeling.

PT * Ajuste da Carreira

Passo 1 Utilize uma chave Allen M3 para remover os parafusos da tampa superior e os parafusos de fixação lateral.

Passo 2 Utilize uma chave Allen M3 para remover os dois parafusos da placa limitadora.

Passo 3 Vire a placa limitadora, fixe-a com parafusos e complete o ajuste da carreira.

PL * Regulacja skoku

Krok 1 Użyj klucza imbusowego M3, aby usunąć śruby z górnej pokrywy oraz boczne śruby mocujące.

Krok 2 Użyj klucza imbusowego M3, aby usunąć dwie śruby z płyty ograniczającej.

Krok 3 Przełoż płytę ograniczającą, zamocuj ją śrubami i zakończ regulację skoku.

TR * Yol Ayarlama

Adım 1 Üst kapağındaki vidaları ve yan sabitleme vidalarını çıkarmak için M3 Allen anahtar kullanın.

Adım 2 Limit plakasının üzerindeki iki vidayı çıkarmak için M3 Allen anahtar kullanın.

Adım 3 Limit plakasını çevirin ve vida ile sabitleyin, böylece seyahat ayarı tamamlanmış olur.

HU * Menetű beállítás

1. lépés Használjon M3-es szeszes kulcsot a felsőfedélzetén lévő csavarok és a oldalsó rögzítőcsavarok eltávolítására.

2. lépés Használjon M3-es szeszes kulcsot a korlátlap két csavarának eltávolítására.

3. lépés Fordítsa meg a korlátlapot, rögzítse csavarokkal és fejezze be a menetű beállítást.

日本語 * ストローク調整方法

ステップ 1 M3六角レンチを使用し、上カバーのネジと側面固定ネジを取り外してください。

ステップ 2 M3六角レンチを使用し、リミットプレートの 2 つのネジを取り外してください。

ステップ 3 リミットプレートを反転させ、ネジで固定することでストローク調整を完了します。

繁體中文 * 調整行程

步驟一 使用M3內六角扳手將頂部蓋板螺絲與側面固定螺絲取下。

步驟二 使用M3內六角扳手將限位片上的兩顆螺絲取下。

步驟三 翻轉限位片並用螺絲固定，即可完成行程調整。

简体中文 * 调节行程

步骤一 使用M3内六角扳手将顶部盖板螺丝和侧面固定螺丝取下。

步骤二 使用M3内六角扳手将限位片上的两颗螺丝取下。

步骤三 翻转限位片并使用螺丝固定即可完成行程调节。



ADJUSTING THE FORCE

调节力度

1

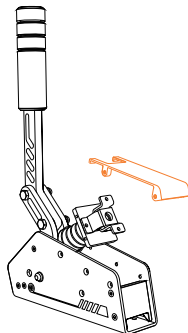
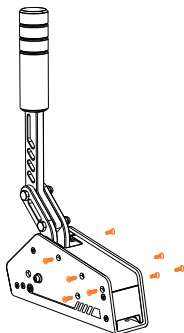
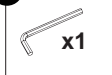

2

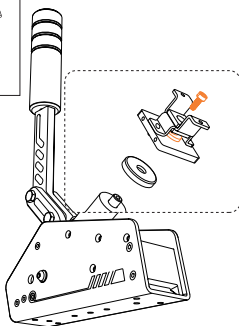

3

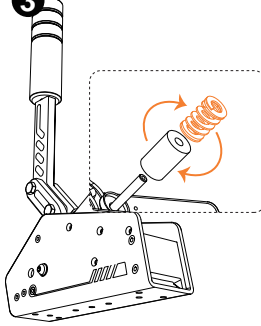

EN * Adjusting the Force

Step 1 Use the M3 Allen wrench to remove the screws on the top cover and side fixing screws.

Step 2 Use the M5 Allen wrench to remove the screws and washers on the connecting rod.

Step 3 Replace the spring/ damping gel and install the screws and washers on the connecting rod, then tighten them to complete the force adjustment.

DE * Kraftverstellung

Schritt 1 Verwenden Sie einen M3-Inbusschlüssel, um die Schrauben auf der Oberabdeckung und die seitlichen Befestigungsschrauben zu entfernen.

Schritt 2 Verwenden Sie einen M5-Inbusschlüssel, um die Schrauben und Unterlegscheiben an der Verbindungsstange zu entfernen.

Schritt 3 Ersetzen Sie die Feder/dämpfende Gelmatte, montieren Sie die Schrauben und Unterlegscheiben an der Verbindungsstange und ziehen Sie sie dann fest, um die Kraftverstellung abzuschließen.

FR * Réglage de la force

Étape 1 Utilisez une clé Allen M3 pour retirer les vis du couvercle supérieur et les vis de fixation latérales.

Étape 2 Utilisez une clé Allen M5 pour retirer les vis et les rondelles de la bielle de connexion.

Étape 3 Remplacez le ressort/le gel amortissant, installez les vis et les rondelles sur la bielle de connexion, puis serrez-les pour compléter le réglage de la force.

IT * Regolazione della forza

Passo 1 Utilizzare una chiave Allen M3 per rimuovere le viti del coperchio superiore e le viti di fissaggio laterali.

Passo 2 Utilizzare una chiave Allen M5 per rimuovere le viti e le rondelle sul biellino di collegamento.

Passo 3 Sostituire la molla/il gel ammortizzante, installare le viti e le rondelle sul biellino di collegamento, quindi stringerle per completare la regolazione della forza.

ES * Ajuste de la fuerza

Passo 1 Usa una llave Allen M3 para quitar los tornillos de la tapa superior y los tornillos de fijación laterales.

Passo 2 Usa una llave Allen M5 para quitar los tornillos y las arandelas de la barra de conexión.

Passo 3 Reemplaza el resorte/el gel amortiguador, instala los tornillos y las arandelas en la barra de conexión, luego apriétalos para completar el ajuste de la fuerza.

RU * Регулировка силы

Шаг 1 Используйте шестигранный ключ M3, чтобы открутить винты на верхней крышке и боковые крепежные винты.

Шаг 2 Используйте шестигранный ключ M5, чтобы открутить винты и шайбы на соединительной штанге.

Шаг 3 Замените пружину/амортизационный гель, установите винты и шайбы на соединительной штанге, затем затяните их, чтобы завершить регулировку силы.

NL * Krachtinstelling

Stap 1 Gebruik een M3-inafschroevendraaier om de schroeven op de bovenklep en de zijkantbevestigingsschroeven te verwijderen.

Stap 2 Gebruik een M5-inafschroevendraaier om de schroeven en onderdelenringen van de verbindingstang te verwijderen.

Stap 3 Vervang de veer/dempingsgel, monteer de schroeven en onderdelenringen op de verbindingstang en draai ze vervolgens vast om de krachtinstelling te voltooien.

PT * Ajuste da Força

Passo 1 Utilize uma chave Allen M3 para remover os parafusos da tampa superior e os parafusos de fixação lateral.

Passo 2 Utilize uma chave Allen M5 para remover os parafusos e as arruelas da barra de conexão.

Passo 3 Substitua a mola/o gel amortecedor, instale os parafusos e as arruelas na barra de conexão, depois aperte-os para completar o ajuste da força.

PL * Regulacja siły

Krok 1 Użyj klucza imbusowego M3, aby usunąć śruby z górnej pokrywy oraz boczne śruby mocujące.

Krok 2 Użyj klucza imbusowego M5, aby usunąć śruby i podkładki z szyny łączącej.

Krok 3 Zamień sprężynę/gel amortyzacyjny, zamontuj śruby i podkładki na szynie łączącej, a następnie dokręć je, aby zakończyć regulację siły.

TR * Kuvvet Ayarlama

Adım 1 Üst kapağındaki vidaları ve yan sabitleme vidalarını çıkarmak için M3 Allen anahtar kullanın.

Adım 2 Bağlantı çubuğundaki vidaları ve arkalıkları çıkarmak için M5 Allen anahtar kullanın.

Adım 3 Yay/dampfungseli değiştirin, bağlantı çubuğuna vidaları ve arkalıkları monte edin ve ardından kuvvet ayarlamasını tamamlamak için sıkın.

HU * Erőbeállítás

1. lépés Használjon M3-es szeszes kulcsot a felsőfedélzeten lévő csavarok és a oldalsó rögzítőcsavarok eltávolítására.

2. lépés Használjon M5-ös szeszes kulcsot a csatlakozó rudon lévő csavarok és alátétlapok eltávolítására.

3. lépés Cserélje le a rugót/amortizáló gél, telepítse a csavarokat és az alátétlapokat a csatlakozó rudon, majd csavarja össze őket az erőbeállítás befejezéséhez.

日本語 * 力度調整方法

ステップ 1 M3六角レンチを使用し、上カバーのネジと側面固定ネジを取り外してください。

ステップ 2 M5六角レンチを使用し、コネクティングロッドのネジとワッシャーを取り外してください。

ステップ 3 スプリング/ダンピングジェルを交換し、コネクティングロッドにネジとワッシャーを取り付けて締め付け、力度調整を完了します。

繁體中文 * 調整力度

步驟一 使用M3內六角扳手將頂部蓋板螺絲與側面固定螺絲取下。

步驟二 使用 M5 內六角扳手將連桿上的螺絲與墊片取下。

步驟三 更換彈簧/ 阻尼膠，並將螺絲與墊片裝回連桿後鎖緊，即可完成力度調整。

简体中文 * 调节力度

步骤一 使用M3内六角扳手将顶部盖板螺丝和侧面固定螺丝取下。

步骤二 使用M5内六角扳手将连杆上的螺丝和垫片取下。

步骤三 更换弹簧/ 阻尼胶并将螺丝和垫片安装在连杆上锁紧即可完成力度调节。

USE ON PC

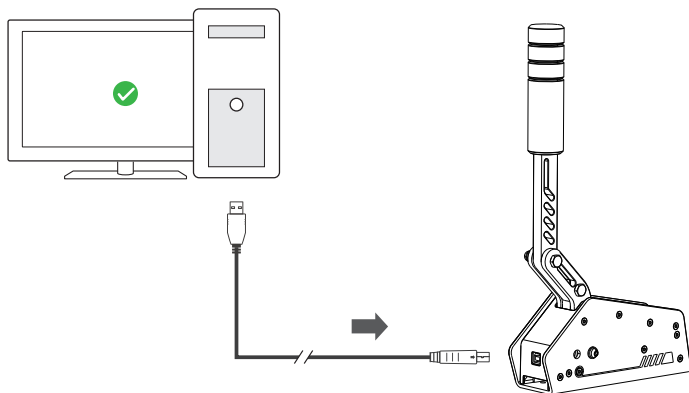

EN Product Specifications

Model: HB S	
Connection Method: Wired Connection	Operating Current: $\leq 50\text{mA}$
Package Dimensions: About 287.5 * 270 * 72.5 mm	Power Supply: 5V
Product Dimensions: About 313 * 178 * 46 mm	Operating Temperature: 10-40°C
Product Weight: About 900 g	Operating Humidity: 20~80%

DE Produktspezifikationen

Modell: HB S	
Verbindungsmethode: Kabelverbindung	Arbeitsstrom: $\leq 50\text{mA}$
Verpackungsmaße: Ca. 287.5 * 270 * 72.5 mm	Stromversorgung: 5V
Produktmaße: Ca. 313 * 178 * 46 mm	Betriebstemperatur: 10-40°C
Produktgewicht: Ca. 900 g	Betriebsfeuchtigkeit: 20~80%

FR Spécifications du Produit

Modèle: HB S	
Méthode de connexion: Connexion filaire	Courant de fonctionnement: $\leq 50\text{mA}$
Dimensions du colis: Environ 287.5 * 270 * 72.5 mm	Tension de fonctionnement: 5V
Dimensions du produit: Environ 313 * 178 * 46 mm	Température d'utilisation: 10°C à 40°C
Poids du produit: Environ 900 g	Humidité d'utilisation: 20% à 80%

IT Specifiche Tecniche

Modello: HB S	
Metodo di connessione: Connessione cablata	Corrente di lavoro: ≤50mA
Dimensioni della confezione: Circa 287.5 * 270 * 72.5 mm	Tensione di funzionamento: 5V
Dimensioni della prodotto: Circa 313 * 178 * 46 mm	Temperatura di funzionamento: 10-40°C
Peso del prodotto: Circa 900 g	Umidità di funzionamento: 20~80%

ES Especificaciones

Modelo: HB S	
Método de conexión: Conexión por cable	Corriente de trabajo: ≤50mA
Dimensiones del paquete: Aprox. 287.5 * 270 * 72.5 mm	Voltaje de funcionamiento: 5V
Dimensiones del producto: Aprox. 313 * 178 * 46 mm	Temperatura de funcionamiento: 10-40°C
Peso del producto: Aprox. 900 g	Humedad de funcionamiento: 20~80%

RU Технические характеристики продукта

Модель: HB S	
Метод подключения: Проводное подключение	Рабочий ток: ≤50mA
Размеры упаковки: Около 287.5 * 270 * 72.5 мм	Рабочее напряжение: 5V
Размеры продукта: Около 313 * 178 * 46 мм	Допустимая температура: 10-40°C
Вес продукта: Около 900 г	Допустимая влажность: 20~80%

NL Productspecificaties

Model: HB S	
Verbindingsmethode: Bekabelde verbinding	Bedrijfsstroom: ≤50mA
Verpakkingsafmetingen: Ongeveer 287.5 * 270 * 72.5 mm	Bedrijfsspanning: 5V
Productafmetingen: Ongeveer 313 * 178 * 46 mm	Werktemperatuur: 10-40°C
Productgewicht: Ongeveer 900 g	Werkvochtigheid: 20~80%

PT Especificações Técnicas

Modelo: HB S	
Conexão: Conexão com fio	Corrente de trabalho: ≤50mA
Dimensões da Embalagem: Aprox. 287.5 * 270 * 72.5 mm	Tensão de operação: 5V
Dimensões do Produto: Aprox. 313 * 178 * 46 mm	Temperatura de Operação: 10-40°C
Peso do Produto: Aprox. 900 g	Umidade de Operação: 20~80%

PL Specyfikacje Produktu

Model: HB S	
Metoda połączenia: Połączenie przewodowe	Prąd roboczy: ≤50mA
Wymiary opakowania: Około 287.5 * 270 * 72.5 mm	Napięcie robocze: 5V
Wymiary produktu: Około 313 * 178 * 46 mm	Temperatura pracy: 10-40°C
Waga produktu: Około 900 g	Wilgotność robocza: 20~80%

TR Ürün Özellikleri

Model: HB S	
Bağlantı Yöntemi: Kablolu Bağlantı	Çalışma Akımı: ≤50mA
Paket Boyutları: Yaklaşık 287.5 * 270 * 72.5 mm	Çalışma Voltajı: 5V
Ürün Boyutları: Yaklaşık 313 * 178 * 46 mm	Çalışma Sıcaklığı: 10-40°C
Ürün Ağırlığı: Yaklaşık 900 g	Çalışma Nem Oranı: %20~%80

HU Termék specifikációk

Modell: HB S	
Kapcsolási mód: Kábeles kapcsolat	Működési áram: ≤50mA
Csomag méretei: Kb. 287.5 * 270 * 72.5 mm	Működési feszültség: 5V
Termék méretei: Kb. 313 * 178 * 46 mm	Működési hőmérséklet: 10-40°C
Termék súlya: Kb. 900 g	Működési páratartalom: 20~80%

日本語 製品仕様

モデル: HB S	
接続方法: 有線接続	動作電流: ≤50mA
パッケージサイズ: 約 287.5 * 270 * 72.5 mm	動作電圧: 5V
製品サイズ: 約 313 * 178 * 46 mm	動作温度: 10-40°C
製品重量: 約 900 g	動作湿度: 20~80%

繁體中文 產品規格

產品型號: HB S	
連接方式: 有線連接	工作電流: ≤50mA
包裝尺寸: 約 287.5 * 270 * 72.5 mm	工作電壓: 5V
本體尺寸: 約 313 * 178 * 46 mm	使用溫度: 10-40°C
本體重量: 約 900 g	使用濕度: 20~80%

简体中文 产品规格

产品型号: HB S	
连接方式: 有线连接	工作电流: ≤50mA
包装尺寸: 约 287.5 * 270 * 72.5 mm	工作电压: 5V
本体尺寸: 约 313 * 178 * 46 mm	使用温度: 10-40°C
本体重量: 约 900 克	使用湿度: 20~80%

深圳市莱仕达电子科技有限公司

型号: HB S 产品名称: 赛车手刹 客服热线: 400 600 3586 客服邮箱: lsd@e-pxn.com
客服QQ: 4006003586 官网: www.e-pxn.com.cn 地址: 深圳市宝安区西乡中熙ECO国际大厦1701-1706

Brand: PXN Model: HB S Product Name: Racing Handbrake
Manufacturer: Shenzhen PXN Electronics Technology Co., Ltd Country of Origin: China
Web: www.e-pxn.com Support email: support@e-pxn.com
Manufacturer address: 1701-1706(01), Building 8, Zhongxi Xiangbinshan Garden, Fenghuanggang Community, Xixiang Street, Baoan District, Shenzhen, China



EUREP GmbH
Unterlettenweg 1a
85051 Ingolstadt Germany
+49 841 8869 7744
eurep@eurep-gmbh.com



UK001732867424878mGIM

We simply act as UK representative for cross-border sellers, and are not manufacturers/importers/distributors for the product, nor involved in the manufacture/import/sale of the product. Therefore, we are not responsible for any after-sales services related to the product. In case of any product quality or infringement issues, the manufacturer/importer/seller shall be solely held responsible.

EVATOST CONSULTING LTD
Office 101 32 Threadneedle Street,
London, United Kingdom, EC2R 8AY
contact@evatost.com

"PXN" is a registered trademark of ShenZhen PXN Electronics Technology Co., Ltd

FCC Compliance Statement:

This device complies with Part 15 of the FCC Rules. Operation is subject to the following two conditions:

1. This device may not cause harmful interference, and
2. This device must accept any interference received, including interference that may cause undesired operation.

Note: This equipment has been tested and found to comply with the limits for a Class B digital device, pursuant to Part 15 of the FCC Rules. These limits are designed to provide reasonable protection against harmful interference in a residential installation.

This equipment generates, uses and can radiate radio frequency energy and, if not installed and used in accordance with the instructions, may cause harmful interference to radio communications.



Points de collecte sur www.quefairedemesdechets.fr
Privilégiez la réparation ou le don de votre appareil !

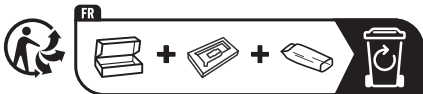

MADE IN CHINA