

FORCE FEEDBACK RACING WHEEL

— 产品说明书/ User Manual —



EN

DE

FR

IT

ES

RU

NL

PT

PL

TR

HU

日本語

繁體中文

简体中文

عربي

ENGLISH

Thank you for choosing and supporting PXN. Please read this manual carefully before starting to enjoy your gaming experience.

Self-Check and Calibration of the Steering Wheel

When this product is connected to the base and powered on, the steering wheel will undergo a self-check and calibration process.

During the self-check and calibration process, the steering wheel will rapidly rotate 450 degrees to the left and right, and then automatically return to the center position and stop.

WARNING

To avoid incorrect calibration or personal injury, do not touch the steering wheel during the self-check and calibration process.

If the product do not operate correctly, or if calibration seems incorrect:

Turn off the game console/PC and completely disconnect the base power. Then reconnect the power cable, pedal, and gear shifter, and restart the game console or PC. And then re-enter the game.

WARNING

- * Please read this user manual carefully before operation.
- * Avoid strong vibration and dropping from heights.
- * Do not disassemble, modify, or repair on your own.
- * Prevent water or other liquids from entering the product to avoid damage.
- * Avoid storing in damp, high-temperature, or oily environments.
- * Use appropriate force when connecting and removing devices.
- * Children should use this product under adult supervision.

DEUTSCH

Vielen Dank, dass Sie sich für PXN entschieden haben und es unterstützen. Bitte lesen Sie dieses Handbuch sorgfältig durch, bevor Sie Ihr Spielerlebnis beginnen.

Selbstkalibrierung des Lenkrads

Beim Einschalten der Basis führt das Lenkrad eine Selbstkalibrierung durch.

Während des Selbstkalibrierungsprozesses dreht sich das Lenkrad schnell um 450 Grad nach links und rechts und kehrt dann automatisch in die Mittelstellung zurück und stoppt.

WARNUNG

Um falsche Kalibrierung oder Verletzungen zu vermeiden, berühren Sie das Lenkrad während des Selbstkalibrierungsprozesses nicht.

Wenn das Produkt nicht richtig funktioniert oder die Kalibrierung falsch erscheint:

Schalten Sie den PC aus und trennen Sie die Stromversorgung des Produkts vollständig.

Schließen Sie anschließend alle Kabel und Zubehörteile wieder an, starten Sie den PC neu und starten Sie das Spiel erneut.

WARNUNG

- * Bitte lesen Sie das Handbuch sorgfältig, bevor Sie mit der Verwendung beginnen.
- * Vermeiden Sie starke Erschütterungen und Stürze .
- * Bitte zerlegen, modifizieren oder reparieren Sie es nicht selbst.
- * Vermeiden Sie, dass Wasser oder andere Flüssigkeiten in das Produkt eindringen, um Schäden zu vermeiden.
- * Setzen Sie das Produkt nicht an feuchten, heißen oder verrauchten Orten
- * Verwenden Sie beim Anschließen und Entfernen von Geräten die angemessene Kraft.
- * Kinder sollten dieses Produkt unter Aufsicht eines Erwachsenen verwenden.

FRANÇAIS

Merci d'avoir choisi et soutenu PXN. Veuillez lire attentivement ce manuel avant de commencer à profiter de votre expérience de jeu.

Auto-étalonnage du volant

Lors de la mise sous tension de la base, le volant effectuera une auto-étalonnage. Pendant le processus d'auto-étalonnage, le volant tournera rapidement de 450 degrés vers la gauche et la droite, puis reviendra automatiquement à la position centrale et s'arrêtera.

AVERTISSEMENT

Pour éviter une mauvaise calibration ou des blessures, ne touchez pas le volant pendant le processus d'auto-étalonnage.

Si le produit ne fonctionne pas correctement ou si la calibration semble anormale: Éteignez le PC et débranchez complètement l'alimentation du produit. Rebranchez tous les câbles et accessoires, puis redémarrez le PC. Relancez le jeu une fois le système réinitialisé.

AVERTISSEMENT

- * Veuillez lire attentivement le manuel d'utilisateur avant de l'utiliser.
- * Évitez les secousses violentes et les chutes.
- * Ne démontez, ne modifiez ni ne réparez l'appareil vous-même.
- * Empêchez l'eau ou d'autres liquides de pénétrer dans le produit pour éviter des dommages.
- * Évitez de stocker le produit dans des environnements humides, à haute température ou huileux.
- * Appliquez une force appropriée lors de la connexion et du retrait des dispositifs.
- * Les enfants doivent utiliser ce produit sous la supervision d'un adulte.

ITALIANO

Grazie per aver scelto e supportato PXN. Si prega di leggere attentamente questo manuale prima di iniziare a godere della vostra esperienza di gioco.

Auto-calibrazione del volante

Quando la base è accesa, il volante esegue un'auto-calibrazione. Durante il processo di auto-calibrazione, il volante ruoterà rapidamente di 450 gradi a sinistra e a destra, quindi tornerà automaticamente alla posizione centrale e si fermerà.

AVVERTENZA

Per evitare una calibrazione errata o lesioni, non toccare il volante durante il processo di auto-calibrazione.

Se il prodotto non funziona correttamente o la calibrazione risulta errata:
Spegnerne il PC e scollegare completamente l'alimentazione del prodotto. Ricollegare tutti i cavi e gli accessori, riavviare il PC e accedere nuovamente al gioco.

AVVERTENZA

- * Leggere attentamente il manuale dell'utente prima dell'uso.
- * Evitare forti scosse e cadute.
- * Non smontare, modificare o riparare l'apparecchio da soli.
- * Evitare che acqua o altri liquidi entrino nel prodotto per prevenire danni.
- * Evitare di conservare il prodotto in ambienti umidi, ad alta temperatura o oleosi.
- * Utilizzare la forza appropriata durante la connessione e la rimozione dei dispositivi.
- * I bambini devono utilizzare questo prodotto sotto la supervisione di un adulto.

ESPAÑOL

Gracias por elegir y apoyar PXN. Por favor, lea este manual detenidamente antes de comenzar a disfrutar de su experiencia de juego.

Autocalibración del volante

Cuando la base está encendida, el volante realizará una autocalibración.
Durante el proceso de autocalibración, el volante girará rápidamente 450 grados a la izquierda y a la derecha, luego volverá automáticamente a la posición central y se detendrá.

ADVERTENCIA

Para evitar una calibración incorrecta o lesiones, no toque el volante durante el proceso de autocalibración.

Si hay errores de calibración o funcionamiento:

Apague la PC y desconecte completamente la fuente de alimentación del producto. Vuelva a conectar todos los cables y accesorios. Reinicie la PC y vuelva a ingresar al juego.

ADVERTENCIA

- * Lea el manual del usuario cuidadosamente antes de usarlo.
- * Evite sacudidas fuertes y caídas.
- * No desmonte, modifique ni repare el producto por su cuenta.
- * Evite que el agua o líquidos entren en el producto para prevenir daños.
- * Evite almacenar el producto en ambientes húmedos, de alta temperatura o aceitosos.
- * Aplique la fuerza adecuada al conectar y retirar dispositivos.
- * Los niños deben usar este producto bajo la supervisión de un adulto.

ПО-РУССКИ

Благодарим вас за выбор и поддержку PXN. Пожалуйста, внимательно прочитайте это руководство перед началом игры, чтобы насладиться игровым процессом.

Самокалибровка рулевого колеса

При включении базы рулевое колесо выполнит самопроверку калибровки.
Во время самокалибровки рулевое колесо быстро поворачивается на 450 градусов влево и вправо, затем автоматически возвращается в центральное положение и останавливается.

ПРЕДУПРЕЖДЕНИЕ

Чтобы избежать некорректной калибровки или травм, не трогайте рулевое колесо во время процесса самокалибровки.

Если продукт работает неправильно или калибровка кажется некорректной: Выключите ПК и полностью отсоедините блок питания этого продукта. Затем снова подключите все кабели и аксессуары, а также перезагрузите ПК и снова войдите в игру.

ПРЕДУПРЕЖДЕНИЕ

- * Перед началом эксплуатации внимательно прочтите руководство пользователя.
- * Избегайте сильных трясок и падений.
- * Не разбирайте, не модифицируйте и не ремонтируйте самостоятельно.
- * Не допускайте попадания воды или других жидкостей внутрь устройства, чтобы избежать повреждений.
- * Не храните во влажной, высокотемпературной или маслянистой среде.
- * Применяйте соответствующие усилия при подключении и отключении устройств.
- * Дети должны использовать этот продукт под присмотром взрослых.

NEDERLANDS

Bedankt voor het kiezen en ondersteunen van PXN. Lees deze handleiding zorgvuldig door voordat je begint met het genieten van je game-ervaring.

Zelfkalibratie van het stuurwiel

Wanneer de basis is ingeschakeld, voert het stuurwiel een zelfkalibratie uit.

Tijdens het zelfkalibratieproces draait het stuurwiel snel 450 graden naar links en rechts, keert dan automatisch terug naar de middenpositie en stopt.

WAARSCHUWING

Om verkeerde kalibratie of persoonlijk letsel te voorkomen, raak het stuurwiel niet aan tijdens het zelfkalibratieproces.

Is het product niet goed werkt of als de kalibratie onjuist lijkt:

Schakel de pc uit en koppel de voeding van dit product volledig los. Sluit vervolgens alle kabels en accessoires weer aan, start de pc opnieuw op en start het spel opnieuw op.

WAARSCHUWING

- * Lees de gebruikershandleiding zorgvuldig door voordat u het product gebruikt.
- * Vermijd hevig schudden en vallen.
- * Demonteer, wijzig of repareer het product niet zelf.
- * Voorkom dat er water of andere vloeistoffen in het product komen om schade te voorkomen.
- * Vermijd opslag in vochtige, hoge temperaturen of olieachtige omgevingen.
- * Gebruik de juiste kracht bij het aansluiten en verwijderen van apparaten.
- * Kinderen moeten dit product gebruiken onder toezicht van volwassenen.

PORTUGUÊS

Obrigado por escolher e apoiar a PXN. Leia este manual com atenção antes de começar a desfrutar da sua experiência de jogo.

Auto-Calibração do Volante

Quando a base é ligada, o volante realiza uma auto-calibração.

Durante o processo de auto-calibração, o volante gira rapidamente 450 graus para a esquerda e para a direita, depois retorna automaticamente à posição central e para.

AVISO

Para evitar uma calibração incorreta ou lesões pessoais, não toque no volante durante o processo de auto-calibração.

Se o produto não funcionar corretamente ou a calibração falhar:

Desligue o computador e desconecte completamente a alimentação de energia do produto.

Reconecte todos os cabos e acessórios, reinicie o computador e reinicie o jogo.

AVISO

* Leia o manual do usuário cuidadosamente antes de operar.

* Evite tremores fortes e quedas.

* Não desmonte, modifique ou repare o produto por conta própria.

* Evite que água ou outros líquidos entrem no produto para evitar danos.

* Evite armazenar o produto em ambientes úmidos, de alta temperatura ou oleosos.

* Use a força apropriada ao conectar e remover dispositivos.

* Crianças devem usar este produto sob a supervisão de um adulto.

POLSKI

Dziękujemy za wybór i wsparcie PXN. Przed rozpoczęciem korzystania prosimy o dokładne przeczytanie i zachowanie tej instrukcji.

Samokalibracja kierownicy

Podczas włączania bazy kierownica przeprowadzi samokalibrację.

Podczas procesu samokalibracji kierownica szybko obraca się o 450 stopni w lewo i prawo, następnie automatycznie wraca do pozycji centralnej i zatrzymuje się.

OSTRZEŻENIE

Aby uniknąć nieprawidłowej kalibracji lub obrażeń, nie dotykaj kierownicy podczas procesu samokalibracji.

Jeśli produkt nie działa prawidłowo lub kalibracja wydaje się nieprawidłowa:

Wyłącz komputer i całkowicie odłącz zasilanie tego produktu. Następnie podłącz ponownie wszystkie kable i akcesoria, a także uruchom ponownie komputer i ponownie wejdź do gry.

OSTRZEŻENIE

* Przed rozpoczęciem użytkowania dokładnie przeczytaj instrukcję obsługi.

* Unikaj silnych wstrząsów i upadków.

* Nie demontuj, modyfikuj ani nie naprawiaj urządzenia samodzielnie.

* Zapobiegaj dostawaniu się wody lub innych płynów do wnętrza urządzenia, aby uniknąć uszkodzeń.

* Unikaj przechowywania urządzenia w wilgotnym, wysokotemperaturowym lub tłustym środowisku.

* Używaj odpowiedniej siły podczas podłączania i odłączania urządzeń.

* Dzieci powinny korzystać z tego produktu pod nadzorem osoby dorosłej.

TÜRKÇE

PXN'i seçtiğiniz ve desteklediğiniz için teşekkür ederiz. Oyun deneyiminizin keyfini çıkarmaya başlamadan önce lütfen bu kılavuzu dikkatlice okuyun.

Direksiyonun Kendi Kendini Kontrolü ve Kalibrasyonu

Bu ürün direksiyon tabanına bağlanarak güç açıldığında, direksiyon kendi kendini kontrol ve kalibrasyon sürecini gerçekleştirecektir.

Kendi kendini kontrol ve kalibrasyon sürecinde, direksiyon hızlıca sola ve sağa 450 derece dönecektir, ardından otomatik olarak merkez pozisyonuna dönecek ve duracaktır.

UYARI

Yanlış kalibrasyon veya kişisel yaralanmayı önlemek için, kendi kendini kontrol ve kalibrasyon sürecinde direksiyona dokunmayınız.

Ürün düzgün çalışmıyorsa veya kalibrasyonu yanlış görünüyorsa:

Bilgisayarı kapatın ve ürünün güç bağlantısını tamamen kesin. Ardından tüm kabloları ve aksesuarları yeniden bağlayın, bilgisayarı yeniden başlattıktan sonra tekrar oyuna girin.

UYARI

* Lütfen işleme geçmeden önce bu kullanım kılavuzunu dikkatlice okuyun.

* Şiddetli titreşim ve yüksekte düşürmeden kaçının.

* Kendi başınıza sökmeyin, değiştirmeyin veya tamir etmeyin.

* Ürünün su veya diğer sıvılarla temas etmesini önleyin, aksi takdirde hasar oluşabilir.

* Nemli, yüksek sıcaklıklı veya yağlı ortamlarda saklamaktan kaçının.

* Cihazları bağlarken ve çıkarırken uygun kuvvet kullanın.

* Çocuklar bu ürünü yetişkin gözetiminde kullanılmalıdır.

MAGYAR

Köszönjök, hogy a PXN termékét vásárlás után és támogatja. A játékelmény megkezdése előtt kérjük, olvassa el figyelmesen ezt a kézikönyvet.

A kormány önvizsgálata és kalibrációja

Amikor ez a termék csatlakoztatva van az alaphoz és bekapcsolva, a kormány önvizsgálatot és kalibrációt végez.

Az önvizsgálat és kalibráció során a kormány gyorsan 450 fokkal balra és jobbra forg, majd automatikusan visszatér a közepi pozícióba és megáll.

FIGYELMEZTETÉS

A helytelen kalibráció vagy személyes sérülés elkerülése érdekében, ne érde meg a kormányt az önvizsgálat és kalibráció során.

Ha az ürünün nem működik helyesen, vagy a kalibráció hibásnak tűnik:

Kapcsolja ki a számítógépet, és kapcsolja teljesen le az ürünün teljesítményforrását. Ezután csatlakoztassa újra az összes kábelt és tartozékot, indítsa újra a számítógépet, majd lépjen be újra a játékba.

FIGYELMEZTETÉS

* A működtetés előtt kérjük, olvassa el figyelmesen ezt a felhasználói kézikönyvet.

* Kerülje az erős rázkódást és magasból való leejtést.

- * Ne szerelje szét, módosítsa vagy javítsa saját maga.
- * Megakadályoznia, hogy víz vagy más folyadék kerüljön a termékbe, hogy elkerülje a károsodást.
- * Kerülje a nedves, magas hőmérsékletű vagy olajos környezetekben történő tárolást.
- * Használjon megfelelő erőt az eszközök csatlakoztatásakor és eltávolításakor.
- * A gyermekek felnőtt felügyelete mellett használják ezt a terméket.

日本語

ありがとうございます。PXNをお選びいただき、ご支援いただきありがとうございます。
ゲームを楽しむ前に、このマニュアルをよくお読みください。

ステアリングホイールの自己確認とキャリブレーション

本製品をベースに接続して通電すると、ステアリングホイールは自己確認とキャリブレーションのプロセスをします。

自己確認とキャリブレーション中、ステアリングホイールは速やかに左右に450度回転した後、自動的にセンター位置に復帰して停止します。

警告

校正ミスまたは人身傷害を避けるため、自己確認とキャリブレーション中はステアリングホイールに触れないでください。

本製品が正しく動作しない場合、またはキャリブレーションが正しく行われていないように見える場合：パソコンの電源を切り、本製品の電源を完全に切断してください。その後、すべてのケーブルと付属品を再接続し、パソコンを再起動してから再度ゲームに入り直してください。

警告

- * 本製品を操作する前に、本ユーザーマニュアルをよくお読みください。
- * 強い振動や高所からの落下を避けてください。
- * 自分で分解、改造、修理をしないでください。
- * 製品の損傷を防ぐため、水やその他の液体が入らないようにしてください。
- * 湿気の多い場所、高温の場所、または油分の多い環境での保管を避けてください。
- * デバイスの接続や取り外しの際は、適切な力で行ってください。
- * 子供が使用する場合は、必ず大人の監督のもとで使用してください。

繁體中文

感謝您選擇和支持PXN萊仕達。使用本產品之前請仔細閱讀並保管好本手冊。

自檢校準方向盤

本產品連接底座通電時，方向盤會進行自檢校準。

自檢校準過程中，方向盤將快速地左右各旋轉450度，爾後會自動回正至中心位置停止。

警告

為避免造成校準不正確或人員受傷，切勿在自檢校準過程中觸摸方向盤。

如果產品出現運行不正常或校準不當時：

關閉遊戲主機/PC電腦，並完全中斷主機電源。爾後重新連接電源線、腳踏板與換擋器，再重新啟動遊戲主機或電腦。接著重新進入遊戲即可。

警告

- * 操作前請仔細閱讀說明書。
- * 避免強烈振動及重力跌落。
- * 請勿自行分拆、改裝及修理。
- * 避免水或其他液體進入產品內部，以免造成損壞。
- * 避免存放於潮濕、高溫、油煙等場所。
- * 連接和移除設備時，注意用力適當。
- * 兒童需在成年人的監護下使用本產品。

简体中文

感谢您对PXN莱仕达的选择和支持，在使用之前请仔细阅读并保管好本手册。

自检校准方向盘

本产品连接基座通电时方向盘会进行自检校准。

在自检校准过程中，方向盘将快速地左右各旋转450度，然后将会自动回正至中心位置停下。

警告

为避免导致校准不正确或人员受伤，切勿在自检校准过程中触摸方向盘。

如果产品出现运行不正常或校准不当时：

关闭游戏主机/PC电脑，并完全断开基座电源。然后重新连接电源线、踏板、挂档杆，并重新启动游戏主机或PC电脑，然后重新进入游戏。

警告

- * 操作前请仔细阅读说明书。
- * 避免强烈振动及重力跌落。
- * 请勿自行分拆、改装及修理。
- * 避免水或其它液体进入产品内部，以免造成损坏。
- * 避免存放于潮湿、高温、油烟等场所。
- * 连接和移除设备时，注意用力适当。
- * 儿童需在成年人的监护下使用本产品。

   : PXNgame

 **YouTube** : PXN Official

 **Discord** : PXN

يدعم العربية

شكرًا لاختيارك ودعمك PXN. يرجى قراءة هذا الدليل بعناية قبل البدء للاستمتاع بتجربة اللعب الخاصة بك.

الفحص الذاتي ومعايرة عجلة التوجيه

عند توصيل هذا المنتج بالقاعدة وتشغيله، ستقوم عجلة التوجيه بعملية الفحص الذاتي والمعايرة تلقائيًا. أثناء عملية الفحص الذاتي والمعايرة، ستدور عجلة التوجيه بسرعة ٤٥٠ درجة إلى اليسار واليمين، ثم تعود تلقائيًا إلى الموضعية المركزية وتتوقف.

⚠ تحذير

لتجنب المعايرة الخاطئة أو الإصابة الشخصية، لا تلمس عجلة التوجيه أثناء عملية الفحص الذاتي والمعايرة. إذا لم يعمل المنتج بشكل صحيح، أو بدا أن المعايرة غير دقيقة: قم بإيقاف تشغيل جهاز الألعاب أو الكمبيوتر الشخصي وافصل الطاقة عن القاعدة تمامًا. بعد ذلك، أعد توصيل كابل الطاقة والدواسات وذراع التروس، وأعد تشغيل جهاز الألعاب أو الكمبيوتر الشخصي. ثم ادخل اللعبة مرة أخرى.

⚠ تحذير

- يرجى قراءة دليل المستخدم هذا بعناية قبل الاستخدام
- تجنب الاهتزاز الشديد والسقوط من ارتفاعات
- لا تقم بتفكيك أو تعديل أو إصلاح الجهاز بنفسك
- تجنّب دخول الماء أو السوائل الأخرى إلى المنتج لتجنب التلف
- تجنّب التخزين في أماكن رطبة أو ذات درجة حرارة عالية أو زيتية
- استخدم القوة الملائمة عند توصيل أو فصل الأجهزة
- يجب استخدام هذا المنتج تحت إشراف البالغين للأطفال

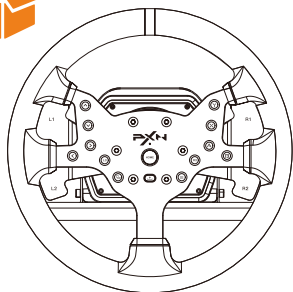

x1

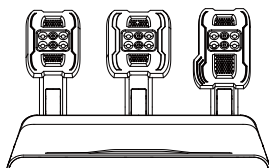

x1

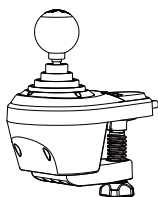

x1

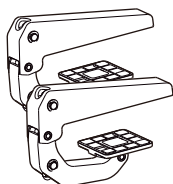

x2

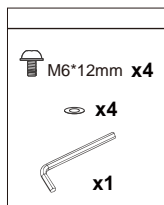

x1

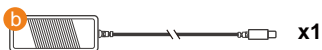

x1



x2



x1



x1



x1



x1

FOR

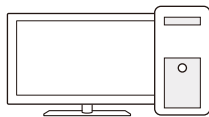

PC (Windows 7/ 8/ 10/ 11)



PS4

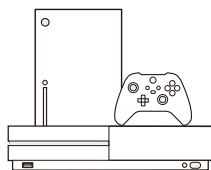

X-ONE/ X-SERIES S&X

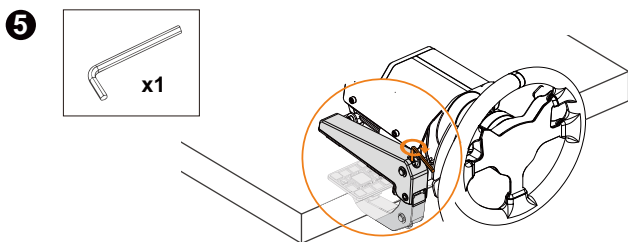
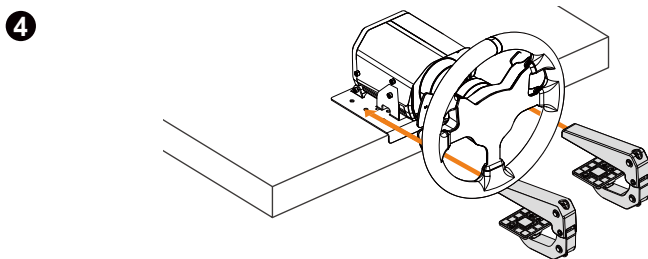
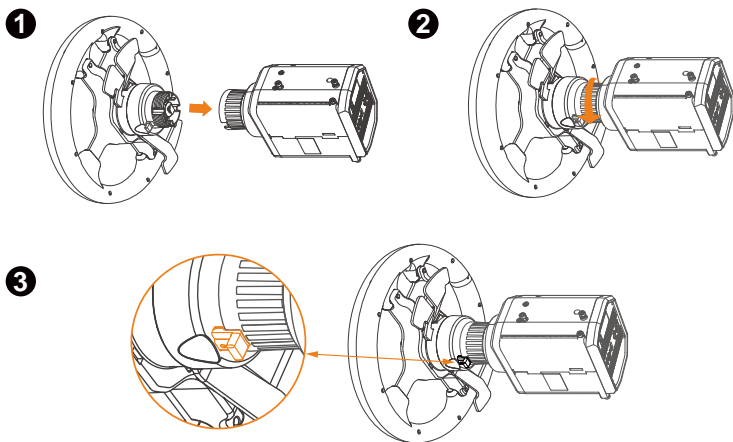



1

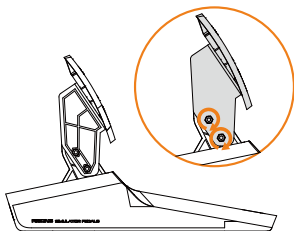

2

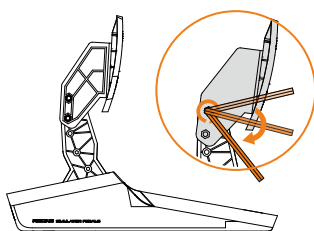

* DO NOT Overtighten!
* 请勿过度拧紧!

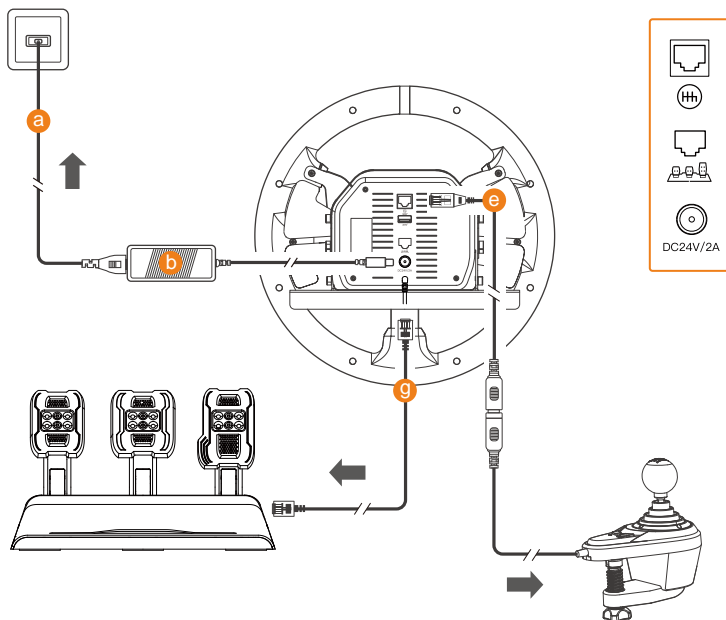

USE ON PC

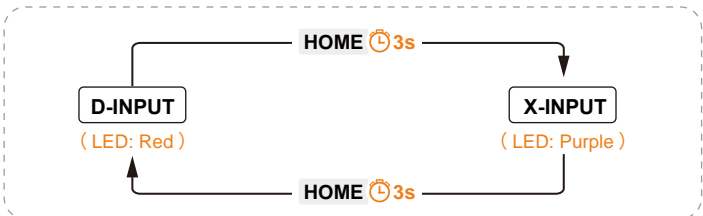
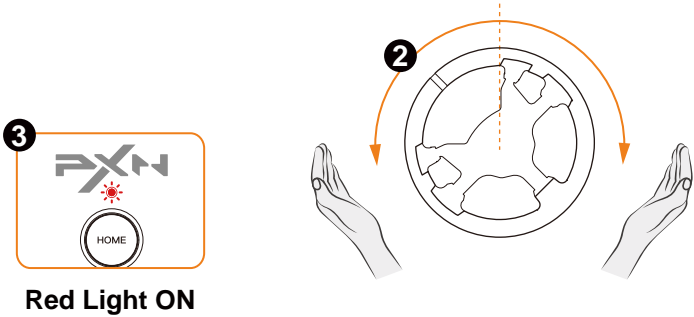
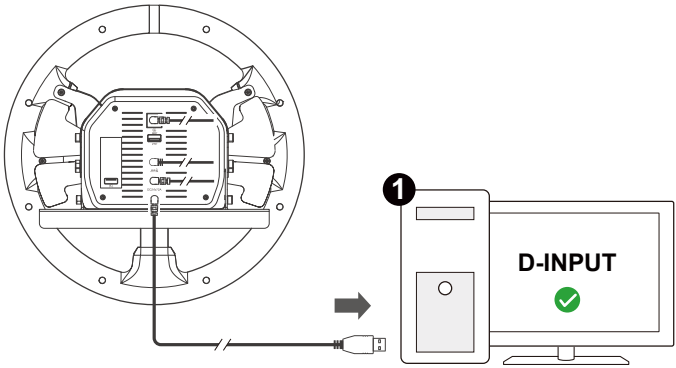



USE ON PC

EN * PC Detection:

Open the game controller interface on the computer to perform a functional testing.

- For Windows 7/8/10: Open Control Panel → Game Controllers, then click on Properties Test.
- For Windows 11: Open Control Panel → Devices and Printers → Right-click on the Game controller icon → Game Controller Settings, and click on Properties Test.

DE * PC-Erkennung:

Öffnen Sie die Gamecontroller-Oberfläche auf dem Computer, um einen Funktionstest durchzuführen.

- Für Windows 7/8/10: Öffnen Sie die Systemsteuerung → Gamecontroller, und klicken Sie dann auf Eigenschaften Test.
- Für Windows 11: Öffnen Sie die Systemsteuerung → Geräte und Drucker → Klicken Sie mit der rechten Maustaste auf das Gamecontroller-Symbol → Gamecontroller Einstellungen, und klicken Sie auf Eigenschaften Test.

FR * Détection PC:

Ouvrez l'interface du contrôleur de jeu sur l'ordinateur pour effectuer un test fonctionnel.

- Pour Windows 7/8/10: Ouvrez le Panneau de configuration → Contrôleurs de jeu, puis cliquez sur Test des propriétés.
- Pour Windows 11: Ouvrez le Panneau de configuration → Périphériques et imprimantes → Cliquez avec le bouton droit sur l'icône du contrôleur de jeu → Paramètres du contrôleur de jeu, puis cliquez sur Test des propriétés.

IT * Rilevamento PC:

Apri l'interfaccia del controller di gioco sul computer per eseguire un test funzionale.

- Per Windows 7/8/10: Apri Pannello di controllo → Controller di gioco, quindi clicca su Test delle proprietà.
- Per Windows 11: Apri Pannello di controllo → Dispositivi e stampanti → Fai clic destro sull'icona del controller di gioco → Impostazioni del controller di gioco, e clicca su Test delle proprietà.

ES * Detección de plataforma PC:

Abre la interfaz del controlador de juego en la computadora para realizar una prueba funcional.

- Para Windows 7/8/10: Abre el Panel de control → Controladores de juego, luego haz clic en Prueba de propiedades.
- Para Windows 11: Abre el Panel de control → Dispositivos e impresoras → Haz clic derecho en el ícono del controlador de juego → Configuración del controlador de juego, y haz clic en Prueba de propiedades.

RU * Обнаружение ПК:

Откройте интерфейс игрового контроллера на компьютере для проведения функционального тестирования.

- Для Windows 7/8/10: Откройте Панель управления → Игровые контроллеры, затем нажмите на свойства теста.
- Для Windows 11: Откройте Панель управления → Устройства и принтеры → Щелкните правой кнопкой мыши на значке игрового контроллера → Настройки игрового контроллера и нажмите на свойства теста.

NL * PC-detectie:

Open de gamecontroller-interface op de computer om een functionele test uit te voeren.

- Voor Windows 7/8/10: Open Configuratiescherm → Gamecontrollers, klik vervolgens op Eigenschappen Test.
- Voor Windows 11: Open Configuratiescherm → Apparaten en printers → Klik met de rechtermuisknop op het gamecontroller-icoon → Instellingen gamecontroller, en klik op Eigenschappen Test.

PT * Detecção do PC:

Abra a interface do controlador de jogo no computador para realizar um teste funcional.

- Para Windows 7/8/10: Abra o Painel de controle → Controladores de jogo, em seguida, clique em Teste de propriedades.
- Para Windows 11: Abra o Painel de controle → Dispositivos e impressoras → Clique com o botão direito no ícone do controlador de jogo → Configurações do controlador de jogo e clique em Teste de propriedades.

PL * Wykrywanie PC:

Otwórz interfejs kontrolera gier na komputerze, aby przeprowadzić test funkcjonalny.

- Dla Windows 7/8/10: Otwórz Panel sterowania → Kontrolery gier, a następnie kliknij właściwości testu.
- Dla Windows 11: Otwórz Panel sterowania → Urządzenia i drukarki → Kliknij prawym przyciskiem myszy na ikonie kontrolera gier → Ustawienia kontrolera gier, a następnie kliknij właściwości testu.

TR * Bilgisayar Ağlıma:

Bilgisayardaki oyun kumandası arayüzünü açarak işlevsel bir test gerçekleştirin.

- Windows 7/8/10 için: Kontrol Paneli → Oyun Kumandaları'ni açın, ardından Özellikler Test'e tıklayın.
- Windows 11 için: Kontrol Paneli → Cihazlar ve Yazıcılar → Oyun kumandası simgesine sağ tıklayın → Oyun Kumandası Ayarları, ardından Özellikler Test'e tıklayın.

HU * Számítógép Érzékelés:

Nyissa meg a számítógépen található játékvezérlő felületet a funkcióteszt elvégzéséhez.

- Windows 7/8/10 esetén: Nyissa meg a Vezérlőpultot → Játékvezérlők, majd kattintson az Tulajdonságok Teszt gombra.
- Windows 11 esetén: Nyissa meg a Vezérlőpultot → Eszközök és nyomtatók → Kattintson jobbal gombbal a játékvezérlő ikonra → Játékvezérlő Beállítások, majd kattintson az Tulajdonságok Teszt gombra.

日本語 * PC検出 (ピーシーけんしゅつ):

コンピューターのゲームコントローラー画面を開き、機能テストを実行します。

- Windows 7/8/10の場合: コントロールパネル → ゲームコントローラー を開き、「プロパティ テスト」をクリックします。
- Windows 11の場合: コントロールパネル → デバイスとプリンター → ゲームコントローラーのアイコンを右クリック → ゲームコントローラーの設定を開き、「プロパティ テスト」をクリックします。

繁體中文 * PC平台檢測:

開啟電腦的遊戲控制器功能，即可進行功能自檢:

- Windows 7/8/10系統: 開啟控制面板 → 遊戲控制器，點選屬性測試。
- Windows 11系統: 開啟控制面板 → 裝置和印表機 → 滑鼠右鍵點選遊戲手柄圖示 → 遊戲控制器設定，點選屬性測試。

简体中文 * PC平台检测:

打开电脑游戏控制器，可以进行功能自检:

- Win 7/8/10系统: 打开控制面板 → 游戏控制器，点击属性测试。
- Win 11系统: 打开控制面板 → 设备和打印机 → 鼠标右键点击游戏手柄图标 → 游戏控制器设置，点击属性测试。

يُدعم العربية

(PC Detection) كشف الكمبيوتر الشخصي

افتح واجهة جهاز التحكم في الألعاب على الكمبيوتر لإجراء اختبار الوظائف.

• نظام Windows 7/8/10: افتح Game Controllers على Properties Test، ثم انقر على

- نظام Windows 11: افتح Control Panel → Devices and Printers على أيقونة جهاز التحكم بالألعاب → Game Controller Settings، ثم انقر على Properties Test.



USE ON PS4

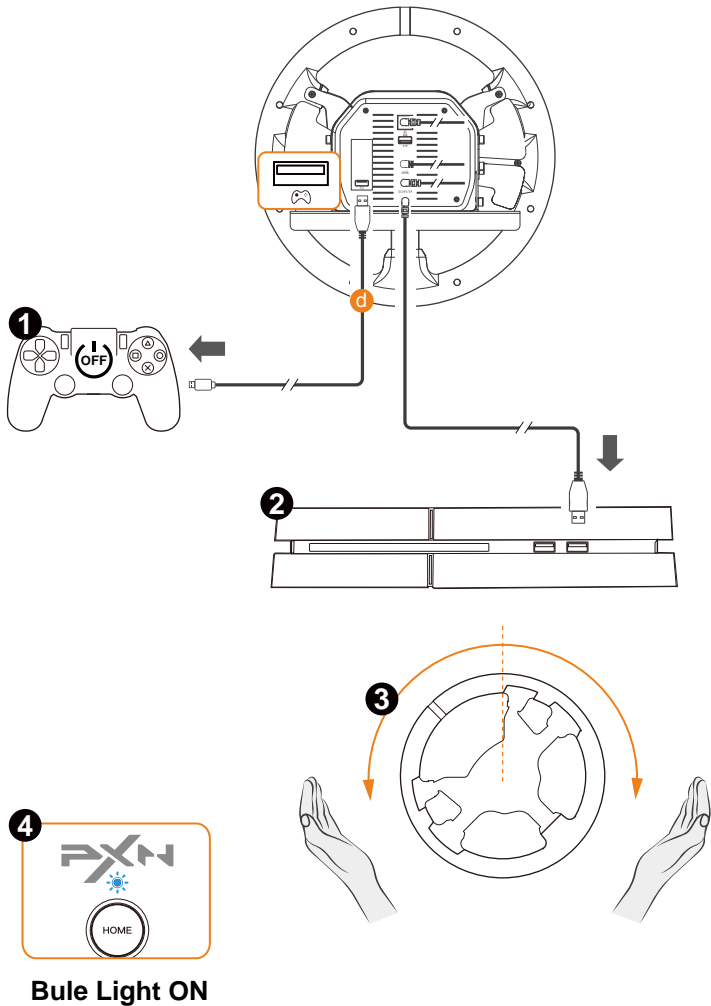

USE ON X-ONE/ X-SERIES S&X

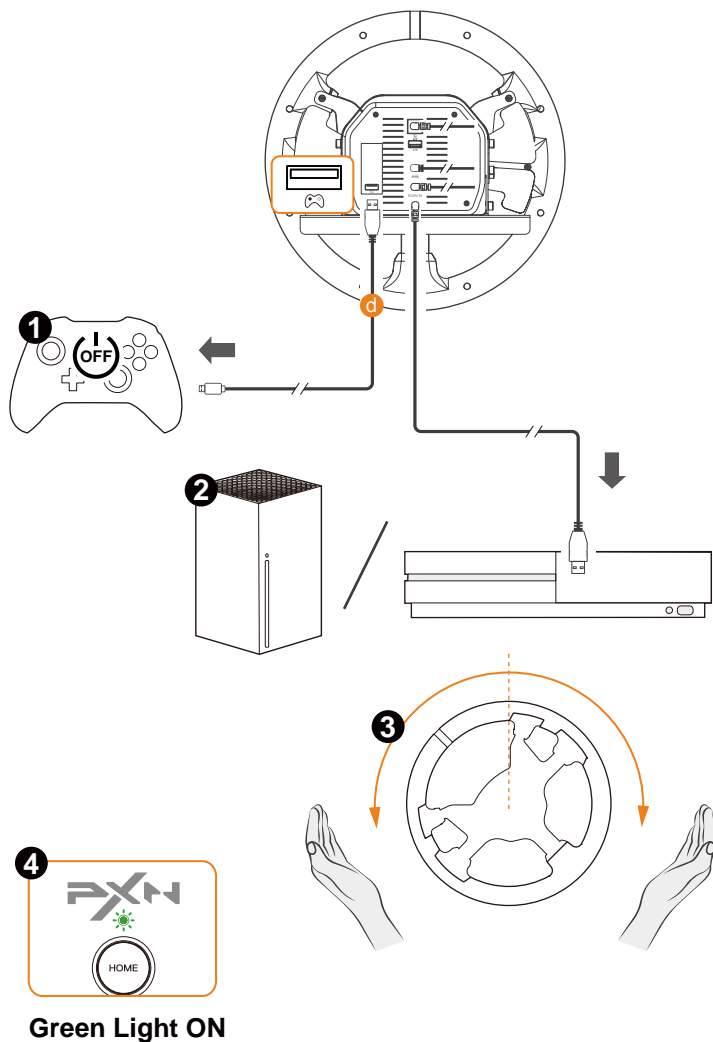



PXN WHEEL

- EN** Download the iOS version: Search for "PXN Wheel" in the APP Store.
Download the Android version: Search for "PXN Wheel" on Google Play.
Install the "PXN Wheel" app on your phone, then enable BT and grant the required location permissions.
- DE** Laden Sie die iOS-Version herunter: Suchen Sie im App Store nach „PXN Wheel“.
Laden Sie die Android-Version herunter: Suchen Sie auf Google Play nach „PXN Wheel“.
Installieren Sie die „PXN Wheel“ -App auf Ihrem Telefon, aktivieren Sie dann BT und erteilen Sie die erforderlichen Standortberechtigungen. Sie müssen das Gerät nicht mit Ihrem Telefon koppeln; öffnen Sie einfach die App, um ihre Funktionen zu erkunden.
- FR** Téléchargez la version iOS: Recherchez «PXN Wheel» dans l'App Store.
Téléchargez la version Android: Recherchez «PXN Wheel» sur Google Play.
Installez l'application «PXN Wheel» sur votre téléphone, activez le BT et accordez les permissions de localisation requises. Vous n'avez pas besoin d'associer l'appareil à votre téléphone; ouvrez simplement l'application pour explorer ses fonctionnalités.
- IT** Scarica la versione iOS: Cerca «PXN Wheel» nell'App Store.
Scarica la versione Android: Cerca «PXN Wheel» su Google Play.
Installa l'app «PXN Wheel» sul tuo telefono, quindi attiva il BT e concedi le autorizzazioni per la posizione richieste.
- ES** Descargue la versión para iOS: Busque «PXN Wheel» en la App Store.
Descargue la versión para Android: Busque «PXN Wheel» en Google Play.
Instale la aplicación «PXN Wheel» en su teléfono, luego active el BT y otorgue los permisos de ubicación requeridos.
- RU** Скачайте версию для iOS: Поищите «PXN Wheel» в App Store.
Скачайте версию для Android: Поищите «PXN Wheel» в Google Play.
Установите приложение «PXN Wheel» на своем телефоне, затем включите BT и предоставьте необходимые разрешения на определение местоположения.
- NL** Download de iOS-versie: Zoek naar "PXN Wheel" in de App Store.
Download de Android-versie: Zoek naar "PXN Wheel" op Google Play.
Installeer de "PXN Wheel" -app op uw telefoon, activeer BT en geef de vereiste locatie machtigingen.
- PT** Baixe a versão iOS: Procure por «PXN Wheel» na App Store.
Baixe a versão Android: Procure por «PXN Wheel» no Google Play.
Instale o aplicativo «PXN Wheel» no seu telefone, em seguida, ative o BT e conceda as permissões de localização necessárias.
- PL** Pobierz wersję dla iOS: Wyszukaj "PXN Wheel" w App Store.
Pobierz wersję dla Android: Wyszukaj "PXN Wheel" na Google Play.
Zainstaluj aplikację "PXN Wheel" na swoim telefonie, a następnie włącz BT i przyznaj wymagane uprawnienia lokalizacji.
- TR** iOS sürümünü indirin: App Store'da "PXN Wheel" arayın.
Android sürümünü indirin: Google Play'de "PXN Wheel" arayın.
Cihazınıza "PXN Wheel" uygulamasını yükleyin, ardından BT'yi etkinleştirin ve gerekli konum izinlerini verin.
- HU** iOS verziójának letöltése: Az App Store-ban keressen rá a "PXN Wheel" re.
Android verziójának letöltése: A Google Play-en keressen rá a "PXN Wheel" re.
Telepítse a "PXN Wheel" alkalmazást a készülékére, ezután engedélyezze a BT-t és adja meg a szükséges helyzetengedélyeket.
- 日本語** iOSバージョンのダウンロード: App Store で「PXN Wheel」を検索してください。
Androidバージョンのダウンロード: Google Play で「PXN Wheel」を検索してください。
スマホに「PXN Wheel」アプリをインストールした後、BTを有効にし、必要な位置情報の許可を与えてください。
- 繁體中文** iOS 版本下載: 在 App Store 中搜尋 "PXN Wheel"。
Android 版本下載: 在 Google Play 中搜尋 "PXN Wheel"。
在手機上安裝 "PXN Wheel" 應用程式後, 開啟藍牙 (BT), 並授予所需的位址權限。
- 简体中文** iOS 下載地址: App Store 搜索 "PXN 方向盘"。
安卓下載地址: www.e-pxn.com.cn。
可在手机端下载 "PXN 方向盘" APP 探索方向盘高阶设置。
- إيدعم العربية**

تحميل نسخة iOS:

ابحث عن "PXN Wheel" في متجر التطبيقات (App Store).

تحميل نسخة Android:

ابحث عن "PXN Wheel" في Google Play.

قم بتثبيت تطبيق "PXN Wheel" على هاتفك، ثم فعل

البلوتوث ومنح الأذونات المطلوبة للموقع.



QR CODE FOR APP DOWNLOAD



扫码下载APP (FOR CHINA)

EN Product Specifications

Model: PXN-V99	
Connection Method: Wired Connection	Package Dimensions: About 375 * 400 * 375 mm
Product Dimensions: About 300 * 300 * 107 mm (Steering Wheel) About 230 * 223 * 140 mm (Base) About 362 * 339 * 220 mm (Pedals) About 177.5 * 105 * 201 mm (Shifter)	Product Weight: About 1338 g (Steering Wheel) About 2324 g (Base) About 2086 g (Pedals) About 577 g (Shifter)
Power Supply: 5V (USB), DC24V (Motor)	Operating Temperature: 10-40°C
Operating Current: ≤500mA (USB), 2A (Motor)	Operating Humidity: 20~80%

DE Produktspezifikationen

Modell: PXN-V99	
Verbindungsmethode: Kabel Verbindung	Verpackungsmaße: Ca. 375 * 400 * 375 mm
Produktmaße: Ca. 300 * 300 * 107 mm (Lenkrad) Ca. 230 * 223 * 140 mm (Sockel) Ca. 362 * 339 * 220 mm (Pedals) Ca. 177.5 * 105 * 201 mm (Schalthebel)	Produktgewicht: Ca. 1338 g (Lenkrad) Ca. 2324 g (Sockel) Ca. 2086 g (Pedals) Ca. 577 g (Schalthebel)
Stromversorgung: 5V (USB), DC24V (Motor)	Betriebstemperatur: 10-40°C
Betriebsstrom: ≤500mA (USB), 2A (Motor)	Betriebsfeuchtigkeit: 20~80%

FR Spécifications du Produit

Modèle: PXN-V99	
Méthode de connexion: Connexion filaire	Dimensions du colis: Environ 375 * 400 * 375 mm
Dimensions du produit: Environ 300 * 300 * 107 mm (Volant) Environ 230 * 223 * 140 mm (Base) Environ 362 * 339 * 220 mm (Pédales) Environ 177.5 * 105 * 201 mm (Lévier de vitesse)	Poids du produit: Environ 1338 g (Volant) Environ 2324 g (Base) Environ 2086 g (Pédales) Environ 577 g (Lévier de vitesse)
Tension de fonctionnement: 5V (USB), DC24V (Moteur)	Température d'utilisation: 10°C à 40°C
Courant de fonctionnement: ≤500mA (USB), 2A (Moteur)	Humidité d'utilisation: 20% à 80%

IT Specifiche Tecniche

Modello: PXN-V99	
Metodo di connessione: Connessione cablata	Dimensioni della confezione: Circa 375 * 400 * 375 mm
Dimensioni della prodotto: Circa 300 * 300 * 107 mm (Volante) Circa 230 * 223 * 140 mm (Base) Circa 362 * 339 * 220 mm (Pedali) Circa 177.5 * 105 * 201 mm (Cambio)	Peso del prodotto: Circa 1338 g (Volante) Circa 2324 g (Base) Circa 2086 g (Pedali) Circa 577 g (Cambio)
Tensione di funzionamento: 5V (USB), DC24V (Motore)	Temperatura di funzionamento: 10-40°C
Corrente di funzionamento: ≤500mA (USB), 2A (Motore)	Umidità di funzionamento: 20~80%

ES Especificaciones

Modelo: PXN-V99	
Método de conexión: Conexión por cable	Dimensiones del paquete: Aprox. 375 * 400 * 375 mm
Dimensiones del producto: Aprox. 300 * 300 * 107 mm (Volante) Aprox. 230 * 223 * 140 mm (Base) Aprox. 362 * 339 * 220 mm (Pedales) Aprox. 177.5 * 105 * 201 mm (Palanca de cambios)	Peso del producto: Aprox. 1338 g (Volante) Aprox. 2324 g (Base) Aprox. 2086 g (Pedales) Aprox. 577 g (Palanca de cambios)
Voltaje de funcionamiento: 5V (USB), DC24V (Motor)	Temperatura de funcionamiento: 10-40°C
Corriente de funcionamiento: ≤500mA (USB), 2A (Motor)	Humedad de funcionamiento: 20~80%

RU Технические характеристики продукта

Model: PXN-V99	
Метод подключения: Проводное подключение	Размеры упаковки: Около 375 * 400 * 375 мм
Размеры продукта: Около 300 * 300 * 107 мм (Руль) Около 230 * 223 * 140 мм (Основание) Около 362 * 339 * 220 мм (Педали) Около 177.5 * 105 * 201 мм (Шифтер)	Вес продукта: Около 1338 г (Руль) Около 2324 г (Основание) Около 2086 г (Педали) Около 577 г (Шифтер)
Рабочее напряжение: 5V (USB), DC24V (Двигатель)	Допустимая температура: 10-40°C
Рабочий ток: ≤500mA (USB), 2A (Двигатель)	Допустимая влажность: 20~80%

NL Productspecificaties

Model: PXN-V99	
Verbindingsmethode: Bekabelde verbinding	Verpakkingsafmetingen: Ongeveer 375 * 400 * 375 mm
Productafmetingen: Ongeveer 300 * 300 * 107 mm (Stuurwiel) Ongeveer 230 * 223 * 140 mm (Voet) Ongeveer 362 * 339 * 220 mm (Pedalen) Ongeveer 177.5 * 105 * 201 mm (Schakelaar)	Productgewicht: Ongeveer 1338 g (Stuurwiel) Ongeveer 2324 g (Voet) Ongeveer 2086 g (Pedalen) Ongeveer 577 g (Schakelaar)
Bedrijfsspanning: 5V (USB), DC24V (Motor)	Werktemperatuur: 10-40°C
Bedrijfsstroom: ≤500mA (USB), 2A (Motor)	Werkvochtigheid: 20~80%

PT Especificações Técnicas

Modelo: PXN-V99	
Conexão: Conexão com fio	Dimensões da Embalagem: Aprox. 375 * 400 * 375 mm
Dimensões do Produto: Aprox. 300 * 300 * 107 mm (Volante) Aprox. 230 * 223 * 140 mm (Base) Aprox. 362 * 339 * 220 mm (Pedais) Aprox. 177.5 * 105 * 201 mm (Câmbio)	Peso do Produto: Aprox. 1338 g (Volante) Aprox. 2324 g (Base) Aprox. 2086 g (Pedais) Aprox. 577 g (Câmbio)
Tensão de operação: 5V (USB), DC24V (Motor)	Temperatura de Operação: 10-40°C
Corrente de operação: ≤500mA (USB), 2A (Motor)	Umidade de Operação: 20~80%

PL Specyfikacje Produktu

Model: PXN-V99	
Metoda połączenia: Połączenie przewodowe	Wymiary opakowania: Około 375 * 400 * 375 mm
Wymiary produktu: Około 300 * 300 * 107 mm (Kierownica) Około 230 * 223 * 140 mm (Podstawa) Około 362 * 339 * 220 mm (Pedale) Około 177.5 * 105 * 201 mm (Dźwignia zmiany biegów)	Waga produktu: Około 1338 g (Kierownica) Około 2324 g (Podstawa) Około 2086 g (Pedale) Około 577 g (Dźwignia zmiany biegów)
Napięcie robocze: 5V (USB), DC24V (Silnik)	Temperatura pracy: 10-40°C
Prąd roboczy: ≤500mA (USB), 2A (Silnik)	Wilgotność robocza: 20~80%

TR Ürün Özellikleri

Model: PXN-V99	
Bağlantı Yöntemi: Kablolu Bağlantı	Paket Boyutları: Yaklaşık 375 * 400 * 375 mm
Ürün Boyutları: Yaklaşık 300 * 300 * 107 mm (Direksiyon Halka) Yaklaşık 230 * 223 * 140 mm (Taban) Yaklaşık 362 * 339 * 220 mm (Pedallar) Yaklaşık 177.5 * 105 * 201 mm (Vites Çubuğu)	Peso del prodotto: Yaklaşık 1338 g (Direksiyon Halka) Yaklaşık 2324 g (Taban) Yaklaşık 2086 g (Pedallar) Yaklaşık 577 g (Vites Çubuğu)
Çalışma Voltajı: 5V (USB), DC24V (Motor)	Çalışma Sıcaklığı: 10-40°C
Çalışma Akımı: ≤500mA (USB), 2A (Motor)	Çalışma Nem Oranı: %20~%80

HU Termék specifikációk

Modell: PXN-V99	
Kapcsolási mód: Kábeles kapcsolat	Csomag méretei: Kb. 375 * 400 * 375 mm
Termék méretei: Kb. 300 * 300 * 107 mm (Írányítópult) Kb. 230 * 223 * 140 mm (Bázis) Kb. 362 * 339 * 220 mm (Pedálók) Kb. 177.5 * 105 * 201 mm (Váltókar)	Termék súlya: Kb. 1338 g (Írányítópult) Kb. 2324 g (Bázis) Kb. 2086 g (Pedálók) Kb. 577 g (Váltókar)
Működési feszültség: 5V (USB), DC24V (Motor)	Működési hőmérséklet: 10-40°C
Működési áram: ≤500mA (USB), 2A (Motor)	Működési páratartalom: 20~80%

日本語 製品仕様

モデル: PXN-V99	
接続方法: 有線接続	パッケージサイズ: 約 375 * 400 * 375 mm
製品サイズ: 約 300 * 300 * 107 mm (ステアリングホイール) 約 230 * 223 * 140 mm (ベース) 約 362 * 339 * 220 mm (ペダル) 約 177.5 * 105 * 201 mm (シフター)	製品重量: 約 1338 g (ステアリングホイール) 約 2324 g (ベース) 約 2086 g (ペダル) 約 577 g (シフター)
動作電圧: 5V (USB), DC24V (モーター)	動作温度: 10-40°C
動作電流: ≤500mA (USB), 2A (モーター)	動作湿度: 20~80%

繁體中文 產品規格

產品型號: PXN-V99	
連接方式: 有線連接	包裝尺寸: 約 375 * 400 * 375 mm
本體尺寸: 約 300 * 300 * 107 mm (方向盤) 約 230 * 223 * 140 mm (底座) 約 362 * 339 * 220 mm (腳踏板) 約 177.5 * 105 * 201 mm (掛檔桿)	本體重量: 約 1338 g (方向盤) 約 2324 g (底座) 約 2086 g (腳踏板) 約 577 g (掛檔桿)
工作電壓: 5V (USB), DC24V (電機)	動作溫度: 10-40°C
工作電流: ≤500mA (USB), 2A (電機)	動作濕度: 20~80%

简体中文 产品规格

产品型号: PXN-V99	
连接方式: 有线连接	包装尺寸: 约 375 * 400 * 375 mm
本体尺寸: 约 300 * 300 * 107 mm (方向盘) 约 230 * 223 * 140 mm (底座) 约 362 * 339 * 220 mm (脚踏板) 约 177.5 * 105 * 201 mm (挂档杆)	本体重量: 约 1338 g (方向盘) 约 2324 g (底座) 约 2086 g (脚踏板) 约 577 g (挂档杆)
工作电压: 5V (USB), DC24V (电机)	使用温度: 10-40°C
工作电流: ≤500mA (USB), 2A (电机)	使用湿度: 20~80%

عربي مواصفات المنتج

الموديل: PXN-V99	
أبعاد التغليف: تقريبا 375 * 400 * 375 مم	طريقة الاتصال: اتصال سلكي
وزن المنتج تقريبا 1338 جم (عجلة القيادة) تقريبا 2324 جم (القاعدة) تقريبا 2086 جم (الدواسات) تقريبا 577 جم (ذراع ناقل الحركة)	أبعاد المنتج تقريبا 300 * 300 * 107 مم (عجلة القيادة) تقريبا 230 * 223 * 140 مم (القاعدة) تقريبا 362 * 339 * 220 مم (الدواسات) تقريبا 177.5 * 105 * 201 مم (ذراع ناقل الحركة)
درجة الحرارة التشغيلية: 10-40 درجة مئوية	الطاقة المتوفرة: 5 فولت (يوسب)، 24 فولت تيار مستمر (الموتور)
%نسبة الرطوبة التشغيلية: 20~80	التيار التشغيلي: ≥ 500 مللي أمبير (يوسب)، 2 أمبير (الموتور)

深圳市莱仕达电子科技有限公司

型号: PXN-V99 产品名称: 力反馈游戏方向盘 客服热线: 400 600 3586 客服邮箱: lsd@e-pxn.com
客服QQ: 4006003586 官网: www.e-pxn.com.cn 地址: 深圳市宝安区西乡中熙Eco国际大厦1701-1706

Brand: PXN Model: PXN-V99 Product Name: Force Feedback Racing Wheel
Manufacturer: Shenzhen PXN Electronics Technology Co., Ltd Country of Origin: China
Web: www.e-pxn.com Support email: support@e-pxn.com
Manufacturer address: 1701-1706(01), Building 8, Zhongxi Xiangbinshan Garden,
Fenghuanggang Community, Xixiang Street, Baoan District, Shenzhen, China



EUREP GmbH
Unterlettenweg 1a
85051 Ingolstadt Germany
+49 841 8869 7744
eurep@eurep-gmbh.com



UK001732867424878mGIM

We simply act as UK representative for cross-border sellers, and are not manufacturers/importers/distributors for the product, nor involved in the manufacture/import/sale of the product. Therefore, we are not responsible for any after-sales services related to the product. In case of any product quality or infringement issues, the manufacturer/importer/seller shall be solely held responsible.

EVATOST CONSULTING LTD
Office 101 32 Threadneedle Street,
London, United Kingdom, EC2R 8AY
contact@evatost.com

"PXN" is a registered trademark of ShenZhen PXN Electronics Technology Co., Ltd
PS4 is a registered trademark of Sony Computer Entertainment Inc.
Xbox is a registered trademark of Microsoft Corporation.

All trademarks are the property of their respective owner. Technical specifications are subject to change. Information contained herein is subject to change without prior notice. ShenZhen PXN Electronics Technology Co., Ltd. shall not be made liable for any errors that may appear. Please keep this information for later reference.

FCC Compliance Statement:

This device complies with Part 15 of the FCC Rules. Operation is subject to the following two conditions:

1. This device may not cause harmful interference, and
2. This device must accept any interference received, including interference that may cause undesired operation.

Note: This equipment has been tested and found to comply with the limits for a Class B digital device, pursuant to Part 15 of the FCC Rules. These limits are designed to provide reasonable protection against harmful interference in a residential installation.

This equipment generates, uses and can radiate radio frequency energy and, if not installed and used in accordance with the instructions, may cause harmful interference to radio communications.

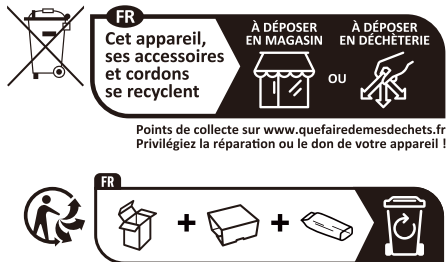



EN

DE

FR

IT

ES

RU

NL

PT

PL

TR

HU

日本語

繁體中文

简体中文

ENGLISH

WARNING – Safety

- * When connecting, installing, and removing this product, apply appropriate force. Do not twist or pull the cables.
- * Avoid splashing any liquids onto the product or its ports.
- * Keep this product in a dry place. Do not expose it to fire, or environments with high humidity, temperature, or smoke.
- * Do not disassemble, modify, or attempt repairs on your own. Any maintenance must be performed by the manufacturer, their authorized representative, or qualified technicians.
- * Only use accessories/ components specified by the manufacturer.
- * If this product exhibits any unusual noises, heat, or odors, please cease use immediately.

WARNING – Potential for Injury from Force Feedback and Repetitive Actions

To avoid potential harm from force feedback and repetitive actions, please consider the following usage recommendations:

- * Avoid excessively long gaming sessions.
- * Take a 10 to 15 minute break after every hour of product use.
- * If you experience any fatigue or pain in your hands, wrists, arms, legs, or feet, stop gaming and rest for several hours before resuming play.
- * If symptoms or pain persist after resuming play, stop gaming and consult a doctor.
- * Keep out of reach of children.
- * During gameplay, always maintain both hands on the steering wheel in the correct positions, rather than placing them randomly.
- * Do not insert hands or arms through the openings of the steering wheel during calibration and gameplay.

This product is intended for use by individuals aged 16 and older.

DEUTSCH

WARNUNG – Sicherheit

- * Wenden Sie beim Anschließen, Installieren und Entfernen dieses Produkts die entsprechende Kraft an. Verdrehen oder ziehen Sie nicht an den Kabeln.
- * Vermeiden Sie, Flüssigkeiten auf das Produkt oder seine Anschlüsse zu spritzen.
- * Bewahren Sie dieses Produkt an einem trockenen Ort auf. Setzen Sie es keinem Feuer oder Umgebungen mit hoher Luftfeuchtigkeit, Temperaturen oder Rauch aus.
- * Zerlegen, modifizieren oder reparieren Sie nicht, das Gerät selbst zu reparieren. Alle Wartungsarbeiten müssen vom Hersteller, seinem autorisierten Vertreter oder qualifizierten Technikern durchgeführt werden
- * Verwenden Sie nur vom Hersteller angegebenes Zubehör/ Komponenten.
- * Wenn bei diesem Produkt ungewöhnliche Geräusche, Hitze oder Gerüche auftreten, stellen Sie die Verwendung bitte sofort ein.

WARNUNG – Mögliche Verletzungen durch Force Feedback und sich wiederholende Bewegungen

Um Verletzungen durch Force-Feedback und wiederholte Bewegungen zu vermeiden, beachten Sie bitte die folgenden Nutzungsempfehlungen:

- * Vermeiden Sie lange Spielsitzungen.
- * Machen Sie jede Stunde eine Pause von 10 bis 15 Minuten, wenn Sie dieses Produkt verwenden.
- * Wenn Sie Ermüdung oder Schmerzen in Händen, Handgelenken, Armen, Beinen oder Füßen verspüren, stoppen Sie das Spiel und ruhen Sie sich einige Stunden aus, bevor Sie weiterspielen.
- * Wenn die Symptome oder Schmerzen nach der Wiederaufnahme des Spiels anhalten, stoppen Sie das Spiel und konsultieren Sie einen Arzt.
- * Außerhalb der Reichweite von Kindern aufbewahren.
- * Halten Sie während des Spiels immer beide Hände in der richtigen Position am Lenkrad und platzieren Sie sie nicht willkürlich.
- * Stecken Sie während der Kalibrierung und des Spiels nicht Ihre Hände oder Arme durch die Öffnungen des Lenkrads.

Dieses Produkt darf nur von Benutzern ab 16 Jahren bedient werden.

FRANÇAIS

AVERTISSEMENT — Sécurité

- * Lors de la connexion, de l'installation et du retrait de ce produit, appliquez une force appropriée. Ne tordez pas et ne tirez pas sur les câbles.
- * Évitez de projeter des liquides sur le produit ou ses ports.
- * Gardez ce produit dans un endroit sec. Ne l'exposez pas au feu ni à des environnements avec une humidité, une température ou une fumée élevées.
- * Ne démontez pas, ne modifiez pas et n'essayez pas de réparer ce produit vous-même. Toute maintenance doit être effectuée par le fabricant, son représentant autorisé ou des techniciens qualifiés.
- * Utilisez uniquement les accessoires/composants spécifiés par le fabricant.
- * Si ce produit émet des bruits inhabituels, dégage de la chaleur ou des odeurs, cessez immédiatement de l'utiliser.

AVERTISSEMENT — Risque de blessure lié au retour de force et aux actions répétitives

Pour éviter les blessures causées par le retour de force et les mouvements répétitifs, veuillez suivre les recommandations d'utilisation suivantes:

- * Évitez les sessions de jeu prolongées.
- * Faites une pause de 10 à 15 minutes toutes les heures lorsque vous utilisez ce produit.
- * Si vous ressentez de la fatigue ou des douleurs aux mains, poignets, bras, jambes ou pieds, arrêtez de jouer et reposez-vous pendant quelques heures avant de reprendre le jeu.
- * Si les symptômes ou les douleurs persistent après la reprise du jeu, arrêtez de jouer et consultez un médecin.
- * Gardez hors de portée des enfants.
- * Gardez toujours les deux mains dans la position correcte sur le volant pendant le jeu, plutôt que de les placer arbitrairement.
- * Pendant la calibration et le jeu, ne mettez pas vos mains ou vos bras à travers les ouvertures du volant.

Ce produit est destiné à être utilisé par des personnes âgées de 16 ans et plus.

ITALIANO

AVVERTENZA — Sicurezza

- * Durante la connessione, l'installazione e la rimozione di questo prodotto, applicare una forza adeguata. Non torcere o tirare i cavi.
- * Evitare di far entrare liquidi nel prodotto o nelle sue porte.
- * Conservare questo prodotto in un luogo asciutto. Non esporlo al fuoco o a ambienti con alta umidità, temperatura o fumo.
- * Non smontare, modificare o tentare riparazioni autonomamente. Qualsiasi manutenzione deve essere effettuata dal produttore, da un rappresentante autorizzato o da tecnici qualificati.
- * Usare solo accessori/ componenti specificati dal produttore.
- * Se il prodotto emette rumori insoliti, calore o odori, interrompere immediatamente l'uso.

AVVERTENZA — Potenziale rischio di lesioni da forze feedback e azioni ripetitive

Per evitare lesioni da feedback di forza e movimenti ripetitivi, si prega di fare riferimento ai seguenti consigli di utilizzo:

- * Evitare sessioni di gioco prolungate.
- * Fare una pausa di 10-15 minuti ogni ora durante l'uso di questo prodotto.
- * Se si avverte affaticamento o dolore alle mani, ai polsi, alle braccia, alle gambe o ai piedi, interrompere il gioco e riposare per alcune ore prima di riprendere.
- * Se i sintomi o il dolore persistono dopo aver ripreso il gioco, interrompere il gioco e consultare un medico.
- * Tenere fuori dalla portata dei bambini.
- * Durante il gioco, mantenere sempre entrambe le mani nella posizione corretta sul volante e non posizionarle arbitrariamente.
- * Durante la calibrazione e il gioco, non mettere le mani o le braccia attraverso le aperture del volante da corsa.

Questo prodotto è destinato all'uso da parte di persone di età pari o superiore a 16 anni.

ESPAÑOL

ADVERTENCIA — Seguridad

- * Al conectar, instalar o retirar este producto, aplique una fuerza adecuada. No tuerza ni tire de los cables.
- * Evite derramar líquidos sobre el producto o sus puertos.
- * Mantenga este producto en un lugar seco. No lo exponga al fuego ni a entornos con alta humedad, temperatura o humo.
- * No desmonte, modifique ni intente reparar este producto por su cuenta. Cualquier mantenimiento debe ser realizado por el fabricante, su representante autorizado o técnicos cualificados.
- * Use únicamente accesorios/ componentes especificados por el fabricante.
- * Si este producto presenta ruidos inusuales, calor u olores, deje de usarlo inmediatamente.

ADVERTENCIA — Potencial de lesiones por retroalimentación de fuerza y acciones repetitivas

Para evitar lesiones por retroalimentación de fuerza y movimientos repetitivos, consulte las siguientes recomendaciones de uso:

- * Evite sesiones de juego prolongadas.
- * Tome un descanso de 10 a 15 minutos cada hora cuando use este producto.
- * Si siente fatiga o dolor en las manos, muñecas, brazos, piernas o pies, deje de jugar y

descanse durante unas horas antes de reanudar el juego.

- * Si los síntomas o el dolor persisten después de reanudar el juego, deje de jugar y consulte a un médico.
- * Manténgalo fuera del alcance de los niños.
- * Siempre mantenga ambas manos en la posición correcta en el volante durante el juego, en lugar de colocarlas arbitrariamente.
- * Durante la calibración y el juego, no coloque las manos ni los brazos a través de las aberturas del volante de carreras.

Este producto está diseñado para ser utilizado por personas de 16 años o más.

ПО-РУССКИ

ПРЕДУПРЕЖДЕНИЕ — Безопасность

- * При подключении, установке и извлечении устройства прилагайте соответствующие усилия. Не скручивайте и не тяните за кабели.
- * Избегайте попадания жидкостей на устройство и его порты.
- * Храните этот продукт в сухом месте. Не подвергайте его воздействию огня или сред с высокой влажностью, температурой или дымом.
- * Не разбирайте, не модифицируйте и не пытайтесь отремонтировать его самостоятельно. Любое техническое обслуживание должно выполняться производителем, его уполномоченным представителем или квалифицированными специалистами.
- * Используйте только аксессуары/компоненты, указанные производителем.
- * Если продукт издает необычные шумы, нагревается или пахнет, немедленно прекратите его использование.

ПРЕДУПРЕЖДЕНИЕ — Вероятность получения травм из-за силовой обратной связи и повторяющихся действий

Чтобы избежать травм от обратной связи и повторяющихся движений, следуйте следующим рекомендациям по использованию:

- * Избегайте длительных игровых сессий.
- * Делайте перерыв на 10-15 минут каждый час при использовании этого продукта.
- * Если вы чувствуете усталость или боль в руках, запястьях, руках, ногах или стопах, прекратите игру и отдохните несколько часов перед возобновлением.
- * Если симптомы или боль сохраняются после возобновления игры, прекратите игру и обратитесь к врачу.
- * Держите в недоступном для детей месте.
- * Во время игры всегда держите обе руки в правильном положении на руле, а не размещайте их произвольно.
- * Во время калибровки и игры не протягивайте руки или руки через отверстия гоночного руля.

Данный продукт предназначен для использования лицами в возрасте от 16 лет и старше.

NEDERLANDS

WAARSCHUWING — Veiligheid

- * Gebruik de juiste kracht bij het aansluiten, installeren en verwijderen van dit product. Draai of trek niet aan de kabels.
- * Vermijd het morsen van vloeistoffen op het product of in de poorten.

- * Bewaar dit product op een droge plaats. Stel het niet bloot aan vuur, vochtige omgevingen, hoge temperaturen of rook.
- * Demonteer, wijzig of repareer het product niet zelf. Onderhoud moet worden uitgevoerd door de fabrikant, hun gemachtigde vertegenwoordiger of gekwalificeerde technici.
- * Gebruik alleen accessoires/onderdelen die door de fabrikant zijn gespecificeerd.
- * Stop onmiddellijk met gebruik als het product ongebruikelijke geluiden, warmte of geuren vertoont.

WAARSCHUWING — Mogelijk letsel door force feedback en repetitieve handelingen

Om letsel door Force Feedback en repetitieve bewegingen te voorkomen, raadpleeg de volgende gebruiksaanbevelingen:

- * Vermijd langdurige speelsessies.
- * Neem elke uur een pauze van 10 tot 15 minuten bij het gebruik van dit product.
- * Als je vermoeidheid of pijn in je handen, polsen, armen, benen of voeten voelt, stop dan met spelen en rust een paar uur uit voordat je het spel hervat.
- * Als de symptomen of pijn aanhouden na het hervatten van het spel, stop dan met spelen en raadpleeg een arts.
- * Buiten bereik van kinderen houden.
- * Houd tijdens het spelen altijd beide handen in de juiste positie op het stuur en plaats ze niet willekeurig.
- * Steek tijdens het kalibreren en spelen je handen of armen niet door de openingen van het stuur.

Dit product is bedoeld voor gebruik door personen van 16 jaar en ouder.

PORTUGUÊS

AVISO — Segurança

- * Ao conectar, instalar ou remover este produto, aplique uma força adequada. Não torça nem puxe os cabos.
- * Evite respingos de líquidos no produto ou em suas portas.
- * Mantenha este produto em um local seco. Não o exponha ao fogo ou a ambientes com alta umidade, temperatura ou fumaça.
- * Não desmonte, modifique ou tente reparar este produto por conta própria. Qualquer manutenção deve ser realizada pelo fabricante, seu representante autorizado ou técnicos qualificados.
- * Use apenas acessórios/componentes especificados pelo fabricante.
- * Se este produto apresentar ruídos incomuns, aquecimento ou odores, interrompa o uso imediatamente.

AVISO — Potencial de lesão por feedback de força e ações repetitivas

Para evitar lesões causadas por feedback de força e movimentos repetitivos, consulte as seguintes recomendações de uso:

- * Evite sessões de jogo prolongadas.
- * Faça uma pausa de 10 a 15 minutos a cada hora ao usar este produto.
- * Se sentir fadiga ou dor nas mãos, pulsos, braços, pernas ou pés, pare de jogar e descanse por algumas horas antes de retomar o jogo.
- * Se os sintomas ou dores persistirem após retomar o jogo, pare de jogar e consulte um médico.
- * Mantenha fora do alcance das crianças.
- * Sempre mantenha as duas mãos na posição correta no volante durante o jogo, em vez de colocá-las arbitrariamente.

* Durante a calibração e o jogo, não coloque as mãos ou braços através das aberturas do volante de corrida.

Este produto é destinado a pessoas com 16 anos ou mais.

POLSKI

OSTRZEŻENIE — Bezpieczeństwo

- * Podczas podłączania, instalowania i odłączania tego produktu używaj odpowiedniej siły. Nie skręcaj ani nie ciągnij kabli.
- * Nie dopuść do kontaktu cieczy z produktem ani jego portami.
- * Przechowuj produkt w suchym miejscu. Nie wystawiaj go na działanie ognia, wilgoci, wysokiej temperatury ani dymu.
- * Nie rozbieraj, nie modyfikuj ani nie naprawiaj produktu samodzielnie. Wszelkie naprawy powinny być wykonywane przez producenta lub upoważniony serwis techniczny.
- * Używaj wyłącznie akcesoriów i komponentów wskazanych przez producenta.
- * Jeśli produkt wydaje nietypowe dźwięki, ciepło lub zapachy, natychmiast przerwij jego używanie i odłącz go od źródła zasilania.

OSTRZEŻENIE — Ryzyko obrażeń spowodowanych sprzężeniem zwrotnym siły i powtarzalnymi ruchami

Aby uniknąć obrażeń spowodowanych sprzężeniem zwrotnym i powtarzalnymi ruchami, zapoznaj się z poniższymi zaleceniami dotyczącymi użytkownika:

- * Unikaj długotrwałych sesji grania.
- * Rób 10-15 minutową przerwę co godzinę podczas korzystania z tego produktu.
- * Jeśli odczuwasz zmęczenie lub ból rąk, nadgarstków, ramion, nóg lub stóp, przestań grać i odpocznij przez kilka godzin przed wznowieniem gry.
- * Jeśli objawy lub ból utrzymują się po wznowieniu gry, przestań grać i skonsultuj się z lekarzem.
- * Trzymaj z dala od dzieci.
- * Zawsze trzymaj obie ręce w prawidłowej pozycji na kierownicy podczas gry, a nie umieszczaj ich dowolnie.
- * Podczas kalibracji i gry nie wkładaj rąk ani ramion przez otwory kierownicy wyścigowej.

Produkt przeznaczony jest do użytku przez osoby w wieku 16 lat i starsze.

TÜRKÇE

UYARI — Güvenlik

- * Ürünü bağlama, kurma ve çıkarma sırasında uygun kuvvet kullanın. Bağlantı noktalarını ve kabloyu bükmemeyi veya çekmemeyi.
- * Ürüne veya bağlantı noktalarına herhangi bir sıvı dökmeyin.
- * Ürünü kuru bir yerde saklayın. Ateşe atmayın ve nemli, yüksek sıcaklıklı, yağlı dumanlı vb. ortamlara marahtmayın.
- * Ürünü kendi başınıza parçalamayın, değiştirmeyin veya tamir etmeyin. Tüm tamirler üretici, yetkili temsilcisi veya nitelikli teknisyen tarafından gerçekleştirilmelidir.
- * Yalnızca üretici tarafından belirtilen bağlama sistemi/ekipmanlarını kullanın.
- * Ürünüde herhangi bir anormal ses, ısı veya koku oluşursa derhal kullanmayı durdurun.

UYARI — Kuvvet Geri Beslemesi ve Tekrarlayan Eylemlerden Kaynaklanan Yaralanma Riski

Kuvvet geri bildirimre ve tekrarlayan hareketlerden kaynaklanan olası zavarlardan kaçınmak için lütfen aşağıdaki kullanım önerilerini dikkate alın:

- * Aşırı uzun oyun seanslarından kaçının.
- * Ürün kullanımının her bir saati sonunda 10 ila 15 dakikalık bir ara verin.
- * Ellerinizde, bileklerinizde, kollarınızda, bacaklarınızda veya ayaklarınızda herhangi bir yorgunluk veya ağrı hissediyorsanız, oyunu durdurun ve tekrar başlamadan önce birkaç saat dinlenin.
- * Tekrar oyun oynadığınızda semptomlar veya ağrı devam ediyorsa, oyunu bırakın ve doktorunuza danışın.
- * Çocukların ulaşamayacağı bir yerde saklayın.
- * Oyun sırasında her zaman her iki elinizi direksiyonda doğru pozisyonlarda tutun, rastgele yerlere koymayın.
- * Kalibrasyon ve oyun sırasında ellerinizi veya kollarınızı direksiyonun açıklıklarından geçirmeyin.

Bu ürün, 16 yaş ve üzeri bireyler tarafından kullanılmak üzere tasarlanmıştır.

MAGYAR

FIGYELMEZTETÉS — Biztonság

- * Az ürünön csatlakoztatása, telepítése és eltávolítása során használjon megfelelő erőt. Ne nyújtsa vagy dölje el a kábeleket.
- * Ne öntsön folyadékot az ürönrre vagy annak csatlakozási pontjaira.
- * Tartsák az ürnt szára helyen. Ne tegye ki tűznek, illetve magas nedvességgel, magas hőmérséklettel vagy dumanos környezetnek.
- * Ne szétszerelje, módosítsa vagy próbálja javítani az termékét saját maga. Minden karbantartást a gyártó, annak jogosított képviselője vagy kvalifikált szakemberek végrehajtania kell.
- * Csak a gyártó által megadott tartozékokat/bileşeneket használjon.
- * Ha az ürében bármilyen szokatlan hang, hőség vagy szag jelentkezik, állítsa le azonnal a használatot.

FIGYELMEZTETÉS — Sérülés veszélye az erő-visszacsatolás és ismétlődő mozdulatok miatt

Az erővisszajelzés és az ismétlődő mozdulatok által okozott lehetséges károsodások elkerülése érdekében kérjük, vegye figyelembe az alábbi használati javaslatokat:

- * Kerülje az túl hosszú játékséansokat.
- * Minden egy óra termékhasználat után 10–15 perces szünetet tartjon.
- * Ha fáradtságot vagy fájdalmat érez a kezeiben, csuklójában, karjában, lábójában vagy lábfejében, állítsa le a játékot, és pihenjen néhány órát, mielőtt újra kezdené.
- * Ha újra játékot játszik és a tünetek vagy fájdalom továbbra is fennállnak, hagyja abba a játékot és konzultáljon doktoraival.
- * Tartsa távol a gyermekek elérésétől.
- * Játék közben mindig tartsa mindkét kezét a kormányon a helyes pozíciókban, nem pedig véletlenszerűen helyezze el őket.
- * Ne szúrja be a kezeit vagy karjait a kormány nyílásain through kalibráció és játék közben.

Ezt a terméket 16 éven felüli egyének számára szánták.

日本語

警告 — 安全

- * 本製品の接続、設置、取り外しの際は、適切な力を加えてください。コネクターをねじったり引っ張ったりしないでください。
- * 製品やそのポートに液体をこぼさないように注意してください。
- * 本製品は乾燥した場所に保管してください。火や高湿度、高温、煙のある環境にさらさないでください。
- * 製品を分解、改造、または自己修理しないでください。修理はメーカー、メーカーの認定代理店、または資格を持つ技術者によって行われる必要があります。
- * メーカーが指定したアクセサリ/ 部品のみを使用してください。
- * 製品から異音、異常な熱、または異臭が発生した場合は、ただちに使用を中止し、電源ケーブルをコンセントから抜き、他のケーブルも取り外してください。

警告 — フォースフィードバックや反復運動による怪我の可能性

フォースフィードバックや反復運動による怪我を防ぐために、以下の使用上の注意を守ってください：

- * 長時間のゲームプレイを避けてください。
- * 本製品を1時間使用すごとに、10～15分の休憩を取ってください。
- * 手、手首、腕、足、または脚に疲労や痛みを感じた場合は、プレイを中止し、数時間休んでから再開してください。
- * 休憩後も症状や痛みが続く場合は、プレイを中止し、医師に相談してください。
- * 小さなお子様の手の届かない場所に保管してください。
- * ゲーム中は、両手を常に正しい位置でハンドルに置き、むやみに外したりしないでください。
- * キャリブレーション中およびゲーム中は、ハンドルの開口部に手や腕を入れしないでください。

本製品の使用対象年齢は16歳以上です。

繁體中文

警告 — 安全

- * 連接、安裝和移除本產品時，注意適當用力，請勿扭曲或拉拽介面和線。
- * 請勿將任何液體濺到產品或其介面上。
- * 請將本產品置於乾燥處，請勿將其投入火中以及暴露於潮濕、高溫、油煙等環境下。
- * 請勿自行分拆、改裝及修理。任何維修必須由製造商、其授權代表或合格技術人員進行。
- * 只能使用製造商指定的附著系統/ 配件。
- * 如果本產品出現任何異常聲音、熱量或氣味，請立即停止使用，將電源線從電源插座上拔掉並斷開其他線纜。

警告 — 力回饋和重複動作可能造成的傷害

為避免力回饋和重複動作可能造成的傷害，請參考使用建議：

- * 避免遊戲時間過長。
- * 使用本產品每一小時之後應休息10到15分鐘。
- * 如果感覺手、腕、臂、腿或腳出現任何疲勞或疼痛，請停止遊戲並休息幾個小時，然後再重新開始遊戲。
- * 重新開始遊戲之後，如果症狀或疼痛持續存在，請停止遊戲並諮詢醫生。
- * 請放在兒童接觸不到的地方。
- * 遊戲過程中，應始終保持雙手置於方向盤的正確位置，切勿隨意放置。

* 在校準與遊戲過程中，切勿將手或手臂穿過賽車方向盤的開口處。

本產品只能由年滿 16 歲或以上的用戶操作。

简体中文

警告 — 电源安全

- * 连接、安装和移除本产品时，注意适当用力，请勿扭曲或拉拽接口和线。
- * 请勿将任何液体溅到产品或其接口上。
- * 请将本产品置于干燥处，请勿将其投入火中以及暴露于潮湿、高温、油烟等环境下。
- * 请勿自行分拆、改装及修理。任何维修必须由制造商、其授权代表或合格技术人员进行。
- * 只能使用制造商指定的附着系统/ 配件。
- * 如果本产品出现任何异常声音、热量或气味，请立即停止使用。

警告 — 力反馈和重复动作可能造成伤害

为避免力反馈和重复动作可能造成的伤害，请参考使用建议：

- * 避免游戏时间过长。
 - * 使用本产品每一小时之后应休息 10 到 15 分钟。
 - * 如果感觉手、腕、臂、腿或脚出现任何疲劳或疼痛，请停止游戏并休息几个小时，然后再重新开始游戏。
 - * 重新开始游戏之后，如果症状或疼痛持续存在，请停止游戏并咨询医生。
 - * 请放在儿童接触不到的地方。
 - * 在游戏过程中，要始终保持双手在方向盘处于正确位置，而不是随意放置。
 - * 在校准和游戏过程中，切勿将手或手臂穿过赛车方向盘的开口。
-

本产品只能由年滿 16 岁或以上的用户操作。

يدعم العربية

الفحص الذاتي ومعايرة عجلة التوجيه

- عند توصيل أو تثبيت أو إزالة هذا المنتج، استخدم القوة المناسبة. لا تقم بلف أو سحب الكابلات.
- تجنّب رش أي سوائل على المنتج أو منافذه.
- احفظ هذا المنتج في مكان جاف. لا تعرضه للنار أو لأماكن ذات رطوبة عالية، أو حرارة مرتفعة، أو دخان.
- لا تقم بتفكيك أو تعديل أو محاولة إصلاح الجهاز بنفسك. يجب أن يتم أي صيانة بواسطة الشركة المصنعة أو ممثلها المعتمد أو فنيين مؤهلين.
- استخدم فقط الملحقات/المكونات المحددة من قبل الشركة المصنعة.
- إذا صدرت عن هذا المنتج أي أصوات غير طبيعية أو حرارة أو روائح غريبة، توقف عن استخدامه فورًا.

والأفعال المتكررة

تحذير — احتمالية الإصابة نتيجة قوة الارتداد

- لتجنب الضرر المحتمل الناتج عن قوة الارتداد والأفعال المتكررة، يرجى مراعاة التوصيات التالية للاستخدام:
- تجنّب جلسات اللعب الطويلة بشكل مفرط.
- خذ استراحة لمدة إلى دقيقة بعد كل ساعة من استخدام المنتج.
- إذا شعرت بأي إرهاق أو ألم في يديك أو معصميك أو ذراعيك أو ساقيك أو قدميك، توقف عن اللعب واسترح لبضع ساعات قبل الاستئناف.
- إذا استمرت الأعراض أو الألم بعد استئناف اللعب، توقف عن اللعب واستشر طبيبًا.
- بعيدًا عن متناول الأطفال
- أثناء اللعب، حافظ دائمًا على كلتا يديك على عجلة التوجيه في الوضعية الصحيحة، بدلاً من وضعهما عشوائيًا.
- لا تدخل يديك أو ذراعيك من خلال فتحات عجلة التوجيه أثناء المعايرة أو اللعب.

هذا المنتج مخصص للاستخدام من قبل الأفراد الذين تبلغ أعمارهم سنة فما فوق.